



DATEES

THE FIRST CHOICE, THE LAST TECHNOLOGY

تولید کننده فر، مایکروویو، اجاق گاز، هود و سینک (توکار)



دفترچه راهنمای ظرفشویی داتیس

Manual For Built-in Dishwasher Of Dates Co

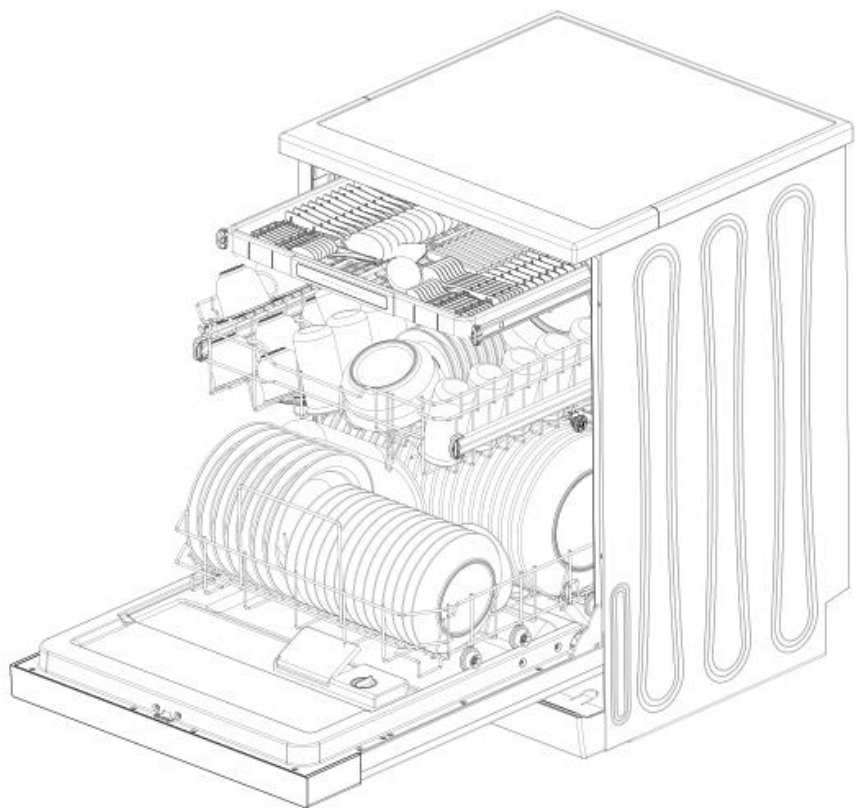



فهرست:

۳	اطلاعات مهم ایمنی
۶	معدوم کردن مواد بسته بندی
۶	دستور العمل کار با ماشین ظرفشویی
۸	پیش از اولین استفاده
۱۹	نصب قفسه های ماشین ظرفشویی
۲۶	راه اندازی یک برنامه شستشو
۲۹	نگهداری و نظافت
۳۴	نصب
۳۹	نکات مربوط به عیب یابی



خریدار محترم

از حسن سلیقه شما در انتخاب محصولات داتیس صمیمانه سپاسگزاریم
گروه تولیدی و صنعتی داتیس



لطفا پیش از استفاده، دفترچه راهنما را مطالعه نمایید.

مشتری گرامی

لطفا این اطلاعات کاربردی را به دقت مطالعه نموده و از آن نگهداری کنید، تا برای مراجعات بعدی در دسترس باشد. دفترچه را به مالک بعدی دستگاه انتقال دهید. این دفترچه شامل دستورالعمل های ایمنی و کاربردی، نصب، راه اندازی و عیب یابی است. قبل از استفاده از ماشین ظرفشویی آن را به دقت مطالعه نمایید تا در استفاده و نگهداری از ماشین ظرفشویی به شما کمک کند.

قبل از درخواست برای سرویس

خواندن نکات عیب یابی به شما کمک می کند که بعضی از مشکلات رایج را حل کنید و نیاز در خواست کمک از تکنسین حرفه ای نداشته باشید.

نکته: ممکن است سازنده بر اساس سیاست های خود جهت به روز رسانی محصول بدون اطلاع قبلی تغییراتی در محصول ایجاد نماید.

اطلاعات مهم ایمنی:

هشدار: هنگام استفاده از ماشین ظرفشویی نکات اساسی زیر را رعایت کنید.
هشدار: گاز هیدروژن قابلیت انفجار دارد.

در شرایط خاص، گاز هیدروژن ممکن است در یک سیستم آب گرم که به مدت بیش از دو هفته استفاده نشده باشد تولید شود. این گاز قابلیت انفجار دارد. اگر سیستم آب گرم در چنین دوره ای استفاده نشده است، پیش از روشن کردن ماشین ظرفشویی همه شیرهای آب گرم را باز بگذارید و اجازه دهید آب از هرکدام برای چند دقیقه خارج شود. این کار باعث می شود گاز هیدروژن جمع شده آزاد شود. با توجه به اینکه گاز هیدروژن قابلیت اشتعال دارد لطفا در این زمان شعله یا سیگار روشن نکنید..

- لطفا از استفاده نادرست، نشستن و یا ایستادن بر روی درب یا قفسه های ظرفشویی خودداری نمایید.
 - در طول شستشو یا بلافاصله بعد از استفاده، به المنت حرارتی دست نزنید.
 - از ماشین ظرفشویی در شرایطی که کلیه محفظه ها و متعلقات به طور صحیح در جای خود قرار نگرفته اند، استفاده نکنید.
 - درب را با احتیاط باز نمایید زیرا احتمال پاشیدن آب به بیرون وجود دارد.
 - هنگام باز بودن درب ماشین ظرفشویی، هرگز اشیای سنگین روی آن قرار ندهید، زیرا ممکن است دستگاه به سمت جلو خم شود.
 - هنگام قرار دادن ظروف در ماشین ظرفشویی به نکات زیر توجه نمایید.
- وسایل تیز را طوری قرار دهید که به درب و نوارهای آب بندی آسیب نرساند .



- چاقو و سایر اجسام تیز باید درون قفسه به گونه ای قرار گیرند که قسمت های برنده به سمت پایین و به صورت افقی باشند.
- زمانیکه از ماشین ظرفشویی استفاده می کنید بهتر است از تماس ظروف پلاستیکی با المنت های حرارتی جلوگیری نمایید.
- لطفا بعد از اتمام چرخه شستشو اطمینان یابید که محفظه ماده شوینده خالی است.
- ظروف پلاستیکی را در ماشین ظرفشویی نشویید، مگر اینکه علامت مناسب بودن برای شستشو در ماشین ظرفشویی روی آن باشد. برای ظروف پلاستیکی که فاقد این علامت هستند به توصیه های سازنده آنها مراجعه نمایید.
- تنها از شوینده و مواد کمکی آب کشی طراحی شده برای ماشین های ظرفشویی اتوماتیک استفاده کنید. هرگز از مابون مایع، شوینده های لباس و یا مایع دستشویی برای ماشین ظرفشویی استفاده نکنید.
- در صورت نداشتن دوشاخه برق، تمهیداتی جهت قطع تمام قطب اتصالات الکتریکی در نظر گرفته شود.
- کودکان را از مواد شوینده و ماشین ظرفشویی هنگامی که درب آن باز است دور نگه دارید، زیرا ممکن است هنوز مقداری شوینده درون ماشین ظرفشویی باقی مانده باشد.
- برای محافظت در برابر خطر برق گرفتگی مراقب باشید سیم یا دوشاخه در آب یا مایع شناور نباشد.
- استفاده از این دستگاه برای کودکان و افراد کم توان ذهنی و جسمی مناسب نمی باشد، مگر اینکه این افراد آگاهی کامل نسبت به نحوه استفاده از محصول را کسب کرده باشند.
- این محصول صرفاً مناسب استفاده خانگی بوده و استفاده تجاری از آن توصیه نمی شود.
- اطفال باید تحت نظارت والدین از دستگاه استفاده نمایند. از استفاده و بازی اطفال با دستگاه جلوگیری نمایید.
- توصیه می شود جهت جلوگیری از بروز خطر، درب ماشین ظرفشویی را باز نگذارید.



- مواد شوینده ماشین ظرفشویی به شدت قلبیایی هستند، که خوردن آن بسیار خطرناک است. از تماس با پوست و چشم‌ها جلوگیری شود و همچنین هنگامی که درب ماشین ظرفشویی باز است کودکان را از آن دور کنید.
- اگر کابل یا بند تغذیه صدمه ببیند باید کابل بوسیله مجموعه ای که توسط سازنده با تعمیر کار مجاز آن تعمیر و جایگزین شود.
- در حین نصب، بند تغذیه نباید بیش از حد و به طرز خطرناکی خم شود یا تحت فشار قرار گیرد.
- لطفا مواد بسته بندی را به درستی معدوم نمایید.
- کنترل کننده و حسگرها را دستکاری نکنید.
- ماشین ظرفشویی باید با استفاده از لوله و اتصالات نو به لوله اصلی وصل شود و در اصولا از شیلنگ‌ها و لوله های قدیمی نباید مجددا استفاده نمود.
- مطمئن شوید فرش مانع از باز شدن درب نمی شود.
- از ماشین ظرفشویی فقط برای عملکرد مورد نظر استفاده کنید.
- لطفا بیش از حد ماشین ظرفشویی را پر نکنید. از ظرفهایی که مناسب ماشین ظرفشویی نیستند استفاده نکنید. این مسئله برای نتیجه بهتر و مصرف انرژی معقول بسیار مهم است.

این اطلاعات ایمنی را به دقت مطالعه نمایید و برای مراجعه های بعدی از آن نگهداری نمایید.

معدوم کردن مواد بسته بندی:

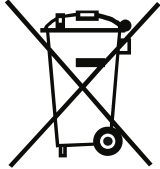

کارتن و سایر مواد بسته بندی ماشین ظرفشویی را به درستی معدوم کنید.
همه مواد بسته بندی قابل بازیافت هستند.

هشدار: مواد بسته بندی میتواند برای کودکان خطرناک باشد.

- کارتن از کاغذ بازیافت شده تولید می شود و بهتر است به مجموعه کاغذهای غیر قابل استفاده برای بازیافت انتقال داده شود.
- برای کسب اطلاعات بیشتر، لطفا با مراکز دفع زباله های خانگی محل خود تماس بگیرید تا به درستی شما را راهنمایی کنند.

دستورالعمل کار با ماشین ظرفشویی:

صفحه کنترل

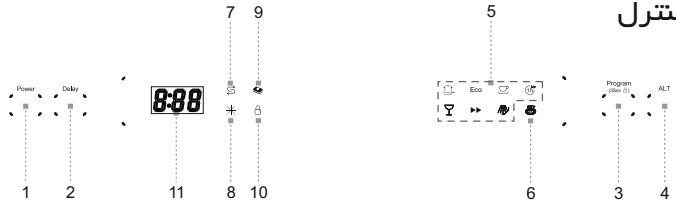

۱- کلید روشن/خاموش (on/off): برای روشن و خاموش نمودن دستگاه می باشد.

۲- کلید تاخیر (Delay): شروع تاخیری به شما اجازه تاخیر در شروع چرخه اتوماتیک تا ۲۴ ساعت را می

دهد.



- ۳- کلید انتخاب برنامه / قفل کودک (Program): برای انتخاب برنامه شستشو این کلید را لمس نمایید. برای فعال سازی قفل کودک آن را به مدت ۳ ثانیه نگهدارید پس از ۶ بار چشمک زدن LO روی نمایشگر نشان داده می شود صفحه کنترل قفل می شود .
- ۴- کلید عملکرد جایگزین (Alternative): با لمس این دکمه می توانید عملیات اضافی نظیر IN 1 یا خشک کن مضاعف را انتخاب نمایید. متناسب با هر انتخاب چراغ نشانگر مربوط به آن روشن می شود .
- ۵- چراغ نشانگر برنامه: هنگامی که شما یک برنامه شستشو را انتخاب کردید چراغ نمایشگر متناظر آن روشن می شود.
- ۶- خشک کن مضاعف: دمای مضاعف در حین مرحله آبکشی نهایی، فرآیند خشک کردن را بهبود می بخشد. چراغ نشانگر در صورت فعال بودن خشک کن مضاعف روشن خواهد بود.
- ۷- نشانگر پر کردن مجدد نمک: هنگامی که نیاز است سختی گیر مجددا پر شود، این چراغ روشن می گردد.
- ۸- نشانگر پر کردن مجدد مواد کمکی آب کشی: هنگامی که نیاز است مخزن ماده کمکی آبکشی مجددا پر شود این چراغ روشن می شود.
- ۹- کلید عملکرد IN 1 3: هنگامی که این عملیات تکمیلی انتخاب شده باشد، این چراغ روشن می شود.
- ۱۰ - نشانگر قفل کودک: قفل کودک هنگامی که کلید به مدت ۳ ثانیه نگه داشته شود، پس از ۶ بار چشمک زدن فعال می شود.
- ۱۱ - نمایشگر دیجیتال: برای نمایش زمان کاری باقی مانده، کدهای خطا و تایم تاخیری می باشد.

قسمت های مختلف ظرفشویی:

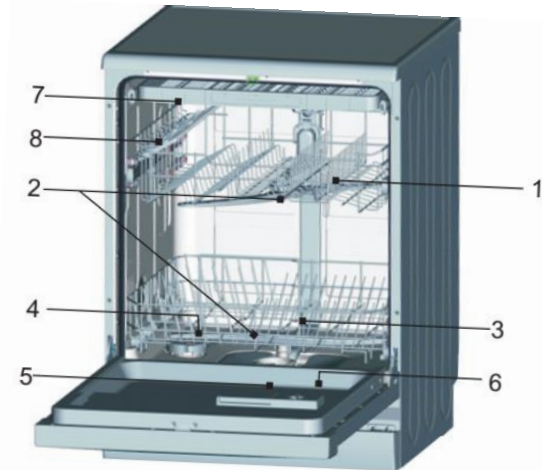

نمای روبرو:

- ۱- قفسه بالایی
- ۲- بازویی آب پاش
- ۳- قفسه پایینی
- ۴- سختی گیر آب
- ۵- پخش کننده مواد شوینده
- ۶- پخش کننده مواد کمکی آبکشی
- ۷- قفسه قاشق و چنگال
- ۸- قفسه لیوان

پیش از اولین استفاده:

پیش از اولین استفاده از ماشین ظرفشویی، موارد زیر را انجام دهید:

- ۱- سختی گیر آب را تنظیم کنید؛
- ۲- ۵۰۰ میلی لیتر آب داخل مخزن نمک بریزید و سپس با نمک ماشین ظرفشویی آن را پر کنید؛
- ۳- مخزن مایع کمکی آب کشی را پر کنید؛
- ۴- عملکرد مخزن ماده شوینده را بررسی کنید.

سختی گیر آب:

سختی گیر آب طوری طراحی شده که املاح و مواد معدنی، که می تواند بر روی عملکرد دستگاه تاثیر مخرب بگذارد را از آب جدا کند. هر قدر این املاح و مواد معدنی بیشتر باشد آب سخت تر می شود. سختی گیر آب باید بر اساس سختی آب منطقه شما تنظیم شود. اداره آب محل زندگی شما می تواند در مورد سختی آب شما را راهنمایی کند.

تنظیمات:

مقدار نمک ذخیره شده را می توان از H0 تا H7 تنظیم کرد.

برای مقدار H0، نمک مورد نیاز نیست.

۱- مشخص کنید درجه سختی آب لوله کشی محل شما چقدر است شرکت. اداره آب و فاضلاب منطقه ای می تواند شما را راهنمایی کند.

۲- مقدار تنظیم شده را در جدول سختی آب پیدا کنید.

۳- درب را ببندید.

۴- دکمه روشن را لمس کنید.

۵- دکمه تاخیر (Delay) را نگه دارید؛ سپس دکمه برنامه (Program) را برای ۵ ثانیه لمس کنید. بوق هشدار یکبار به صدا در می آید و H4 روی صفحه نمایش داده می شود. (تنظیمات کارخانه H4 می باشد)

برای تغییر تنظیمات:

۱ - کلید تاخیر (Delay) را هر بار لمس کنید، مقدار تنظیمات افزایش می یابد و پس از رسیدن به H7 و با لمس مجدد آن به خاموش می شود.

۲ - با لمس کلید برنامه (Program) تنظیم انتخاب شده ذخیره می شود.

جدول سختی آب

مقدار تنظیم روی دستگاه	جدول سختی آب (Mmol/l)	سختی آب	
		گستره	درجه کلارک
H0	0-1.1	نرم	0-8
H1	1.2-1.4	نرم	9-10
H2	1.5-1.8	متوسط	11-12
H3	1.9-2.1	متوسط	13-15
H4	2.2-2.9	متوسط	16-20
H5	3.0-3.7	سخت	21-26
H6	3.8-5.4	سخت	27-38
H7	5.5-8.9	سخت	39-62

با اداره آب و فاضلاب محل سکونتتان برای آگاهی از درجه سختی آب تماس بگیرید.

بارگذاری نمک در سختی گیر:

همیشه از نمک مخصوص ماشین ظرفشویی استفاده کنید.

سختی آب در مکان های مختلف، متفاوت است. اگر از آب سخت در ماشین های ظرفشویی استفاده شود،

رسوبات روی ظروف می نشیند.

دستگاه به سختی گیری که از نمک مخصوص برای از بین بردن رسوبات و مواد معدنی در آب وجود دارد،

تجهیز شده است.

محفظه نمک زیر قفسه پایینی قرار دارد و باید به روش زیر پر شود.

توجه:

فقط از نمک مخصوص ماشین ظرفشویی باید استفاده شود. سایر نمک هایی که مخصوص ماشین

ظرفشویی نیستند، به خصوص نمک های معمولی، به سختی گیر آسیب می رسانند.

در موارد خرابی ناشی از استفاده نمک نامناسب، تولید کننده هیچگونه مسئولیتی بر عهده نخواهد داشت. فقط قبل از شروع یکی از برنامه های کامل شستشو مخزن نمک را پر کنید. با این کار از ورود هرگونه ذرات نمک که در شکاف پایینی دستگاه در طول زمان به وجود می آید و باعث خوردگی و تحلیل دستگاه می شود، جلوگیری خواهد شد. بعد از اولین چرخه شست شو، چراغ هشدار نمک روی صفحه نمایش خاموش می شود.



- الف: قفسه پایینی را خارج کنید و در پوش مخزن نمک را بردارید.
- ب: اگر اولین بار است که مخزن را پر می کنید، $3/2$ حجم آن را از آب پر کنید (حدود 500 میلی لیتر).
- ج: انتهای قیف را وارد سوراخ کرده و 2 کیلوگرم بریزید. طبیعی است کمی آب از مخزن نمک سرریز کند.
- د: با احتیاط در پوش را دوباره سر جای خود ببندید.
- ه: معمولاً چراغ هشدار نمک در عرض 2 الی 6 روز بعد از اینکه ظرف نمک پر شد خاموش خواهد شد.

توجه:

۱- هنگامی که چراغ هشدار دهنده نمک روی صفحه کنترل روشن شد، مخزن نمک را دوباره پر کنید. ممکن است مخزن نمک به اندازه پر شده باشد، اما چراغ نشانگر پیش از حل شدن نمک به طور کامل، خاموش نشود. در صورت خاموش بودن چراغ هشدار نمک روی صفحه نمایشگر (برخی مدل ها)، با توجه به چرخه های شستشویی که ماشین ظرفشویی دارد، می توانید قضاوت کنید چه زمانی نمک را به سختی گیر اضافه نمایید.

۲- در صورت ریختن نمک بیرون مخزن می توان یک برنامه شستشو را برای از بین بردن آن اجرا کرد.

پر کردن ماده کمکی آب کشی:

ماده کمکی آبکشی به طور خودکار در آخرین مرحله شستشو اضافه شده و شستشوی کامل و خشک کردن را بهبود می بخشد.

فقط از مواد کمکی آب کشی مخصوص ماشین ظرفشویی استفاده کنید و هرگز مخزن را با مواد متفرقه پر نکنید، زیرا ممکن است ماشین ظرفشویی آسیب ببیند.

چه موقع مخزن ماده کمکی آب کشی را دوباره پر کنیم؟

در صورت خاموش بودن چراغ هشدار دهنده ماده کمکی آب کشی روی صفحه کنترل و یا از طریق رنگ نشانگر نوری، می توان میزان ماده کمکی آبکشی را قضاوت نمود. وقتی ماده کمکی آب کشی کاهش یابد، کل نشانگر تاریک می شود. هرگز اجازه ندهید ماده کمکی آبکشی به کمتر از ۱/۴ کل مخزن برسد. با کاهش ماده کمکی آبکشی اندازه نقطه سیاه روی نشانگر آن مطابق شکل زیر تغییر می کند.

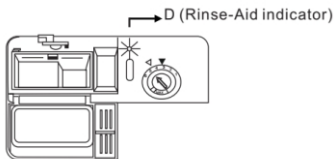

- کاملاً پر
- ۴/۳ حجم کل
- ۲/۱ - حجم کل
- ۴/۱ - حجم کل (بهتر است پر شود)
- خالی

پر کردن مخزن ماده کمک آبکشی:

- ۱- برای باز کردن درپوش آن را به سمت چپ (باز) بچرخانید و بیرون بکشید.
 - ۲- ماده کمک آبکشی را در محل مخصوص ریخته و مراقب باشید بیش از حد پر نشود.
 - ۳- درپوش را در جای مخصوص به درستی قرار دهید طوری که نشانگر روبروی حالت باز باشد. سپس آن را به سمت علامت بسته بسته بچرخانید.
- ماده کمکی آبکشی در آخرین مرحله شستشو آزاد می شود، تا از تشکیل قطرات آب روی ظروف، که می تواند لکه ها و رگه هایی به جا بگذارد، جلوگیری کند.
- ماشین ظرفشویی شما طوری طراحی شده است که از مواد کمکی آبکشی مایع استفاده کند. مخزن ماده کمکی آبکشی داخل درب و کنار مخزن ماده شوینده قرار دارد.
- برای پر کردن مخزن، درپوش آن را باز کنید و ماده کمک آبکشی را تا زمانیکه رنگ نشانگر کاملاً سیاه شود، داخل مخزن بریزید. مخزن ماده کمکی آب کشی حدود ۱۴۰ میلی لیتر ظرفیت دارد. مراقب باشید مخزن را بیش از حد پر نکنید، زیرا این امر باعث سرریز مواد از مخزن می شود. هرگونه سرریز را با یک دستمال مرطوب پاک کنید. فراموش نکنید درپوش را قبل از بستن درب ماشین ظرفشویی ببندید.
- توجه: هرگونه سرریز ماده کمکی آبکشی را با دستمال جاذب تمیز کنید تا از کف کردن در طول شستشو بعدی جلوگیری شود.**

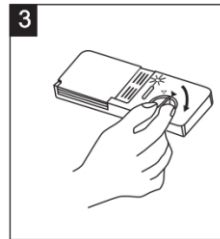
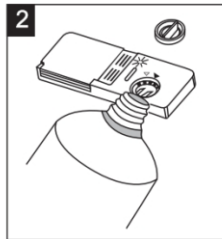
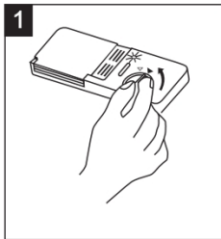

تنظیم مخزن ماده کمکی آبکشی:

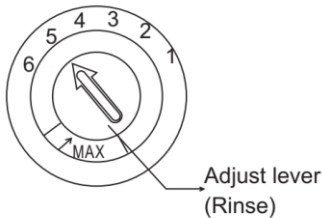

مخزن ماده کمکی آب کشی دارای چهار یا شش درجه تنظیم است. همیشه درجه را برای اولین بار روی عدد ۴ قرار دهید. در صورت مشاهده مشکل لکه بر روی ظرف، عدد را روی ۵ (یا بیشتر) تنظیم نمایید. نکته: در صورت وجود قطرات آب یا لکه های آهکی بر روی ظروف، بعد از شستشو، مقدار ماده کمکی آبکشی را افزایش دهید. در صورت مشاهده رگه های چسبناک سفید روی ظروف و تیغه های چاقو، درجه ماده کمکی آبکشی را کاهش دهید.

عملکرد ماده شوینده:

ماده شوینده با ترکیب شیمیایی خود، وظیفه از بین بردن کثیفی از روی ظروف و انتقال کثیفی به خارج از ماشین ظرفشویی را دارد. اغلب مواد شوینده تجاری با کیفیت، برای استفاده در ماشین های ظرفشویی مناسب هستند.

بر اساس ترکیب شیمیایی مواد شوینده، ماشین ظرفشویی را می توان به دو نوع اصلی تقسیم بندی کرد.

۱- ماشین ظرفشویی با جریان آب طبیعی و مواد شوینده قلیایی با جزء سود سوز آور؛

۲- ماشین ظرفشویی با جریان آب پر فشار با غلظت کم قلیایی با آنزیم های خنثی.

فقط قبل از شروع یکی از برنامه های کامل شستشو و مخزن نمک را پر کنید. با این کار از ورود هرگونه ذرات نمک که در شکاف پایینی دستگاه در طول زمان به وجود می آید و باعث خوردگی و تحلیل دستگاه می شود، جلوگیری خواهد شد. بعد از اولین چرخه شست شو، چراغ هشدار نمک روی صفحه نمایش خاموش می شود.

قرص های شوینده:

قرص های شوینده با برند های مختلف، با سرعت متفاوت حل می شوند. به این دلیل که ماشین ظرفشویی در طول برنامه کوتاه مدت نمی تواند قدرت تمیز کننده کامل را پیاده نماید، بنابراین، لطفا هنگام استفاده از قرص، برنامه های طولانی مدت را برای اطمینان از پاک شدن کامل باقی مانده مواد شوینده به کار گیرید.

مخزن ماده شوینده باید قبل از هر فرآیند شستشو و مطابق با دستور العمل ارائه شده در جدول شستشو پر شود. ماشین ظرفشویی شما مواد شوینده و ماده کمکی آبکشی کمتری نسبت به ماشین های جریان آب طبیعی استفاده می کند. معمولاً یک قاشق سوپ خوری ماده شوینده برای شستشو نرمال لازم است. همچنین کثیفی های خشک شده روی ظروف به شستشوی بیشتری نیاز دارند. همیشه ماده شوینده را قبل از شروع شستشو اضافه کنید. به عبارت دیگر، اگر این کار را انجام ندهید مواد به خوبی حل نمی شود.

میزان مواد شوینده مورد استفاده:

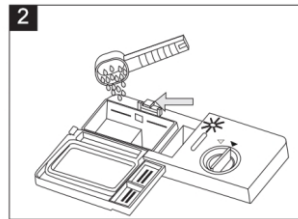
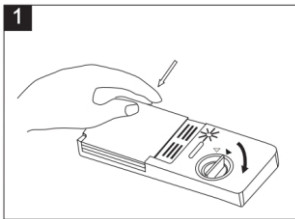

- ۱- اگر درب بسته است دکمه را فشار دهید تا درب به صورت فنی باز شود.
- ۲- قبل از شروع فرآیند شستشو ماده شوینده را اضافه نمایید. فقط از شوینده های برند معتبر استفاده کنید.

هشدار: مواد شوینده ماشین ظرفشویی خورنده هستند، لطفا آنها را از دسترس کودکان دور نگه دارید.

- تنها از مواد شوینده که برای استفاده در ماشین ظرفشویی ساخته شده، استفاده نمایید. مواد شوینده را خشک و تازه نگه دارید.
- تا زمانی که طرف ها آماده نشده اند پودر را داخل مخزن نریزید.
- پر کردن مخزن ماده شوینده:
- مخزن را با مواد شوینده پر کنید.
- نشانه گذاری سمت راست سطح ماده شوینده را مشخص کرده است.
- ۱- موقعیت سطح ماده شوینده برای چرخه شستشو اصلی با "MIN" مشخص شده که حدود ۲ گرم است.
 - ۲- موقعیت سطح ماده شوینده برای چرخه پیش شستشو با مقدار تقریبی ۵ گرم مشخص شده است.

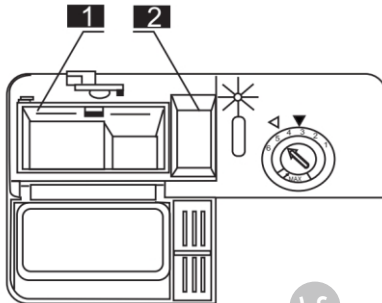



لطفاً به توصیه‌هایی که تولیدکننده بر ای ذخیره سازی و میزان مصرف ماده شوینده روی بسته بندی مشخص کرده است توجه فرمایید.

در پوش را بسته و آن را فشار دهید تا قفل شود.

اگر ظرف‌ها دارای کثیفی با ذرات جامد هستند یک دوز اضافه در مخزن به عنوان پیش شستشو اضافه کنید. این ماده شوینده در طول فرآیند پیش شستشو اثر خواهد گذاشت.

نکته: می‌توانید اطلاعاتی را جمع به مقدار ماده شوینده در یک برنامه شستشو در صفحات بعد پیدا کنید.

لطفاً در نظر داشته باشید که بر اساس مقدار کثیفی‌های جامد و سختی آب، مقدار ماده شوینده ممکن است تغییر کند.

شوینده‌ها:

سه نوع ماده شوینده وجود دارد:

۱- شوینده‌های همراه با فسفات و کلر؛

۲- شوینده همراه با فسفات و بدون کلر؛

۳- شوینده بدون فسفات و بدون کلر

معمولاً مواد شوینده پودری بدون فسفات هستند. در صورت وجود فسفات، سختی‌گیر آب به خوبی عمل نمی‌کند. در این مورد توصیه می‌شود نمک را در مخزن نمک، زمانیکه سختی آب فقط 6dH است پر کنید.

اگر شوینده بدون فسفات همراه با آب با سختی بالا استفاده شود، معمولاً دانه‌های سفید روی ظرف و شیشه‌ها ایجاد می‌شود. در این مورد شوینده بیشتر اضافه کنید تا به نتایج بهتری برسید.

شوینده بدون کلر کمی ظروف را سفیدتر می‌کند، ولی لکه‌های رنگی و قوی کاملاً از بین نخواهد رفت. در این مورد، لطفاً یک برنامه شستشو با دمای بیشتر انتخاب کنید.

استفاده از قرص های شوینده 3 IN 1

توصیه های کلی:

- ۱- قبل از استفاده از این قرص های شوینده، توصیه می شود سختی آب ورودی را بررسی کنید، تا با این محصول، مطابق دستور العمل های سازنده که روی بسته بندی مشخص کرده است، تطابق داشته باشد.
- ۲- بهتر است این محصول بر اساس دستور العمل تولید کننده ماده شوینده به کار رود.
- ۳- اگر هنگام استفاده از محصولات 3 IN 1 با مشکل روبرو شدید، لطفاً با تولید کننده آن تماس بگیرید. شماره تماس روی بسته بندی محصول 3 IN 1 میباشد. این محصول به طور کلی، ترکیبی از ماده شوینده و ماده کمکی آبکشی و عملکرد نمک است. قبل از استفاده از این محصول توصیه می شود سختی آب ورودی را بررسی کنید تا با آن، مطابق دستور العمل های سازنده که روی بسته بندی مشخص کرده است، تطابق داشته باشد.

توصیه های ویژه:

زمانی که از یک محصول ترکیبی استفاده می کنید، چراغ های هشدار ماده کمکی آبکشی و نمک کاربرد ندارد. در این حالت چراغ های هشدار تنها برای انتخاب کمترین میزان ممکن سختی آب می توانند کمک کنند

برای انتخاب عملکرد 3 IN 1

- ۱- کلید روشن/خاموش را فشار دهید و دستگاه را روشن کنید. کلید انتخاب برنامه (Program) را فشار دهید تا چراغ نشانگر 3 IN 1 چشمک زن شود.
- ۲- فرآیند شستشو 3 IN 1 بعد از فشار دادن کلید روشن/خاموش و روشن شدن چراغ نشانگر 3 IN 1 آماده به کار است.

برای لغو عملکرد 1 IN 3

فرآیند (لغو یک برنامه) را مطابق دستور العمل دنبال کنید. اگر تصمیم گرفته اید از یک سیستم شوینده استاندارد استفاده کنید توصیه می شود.

۱- مخازن نمک و ماده کمکی آبکشی را پر کنید.

۲- کلید سختی آب را در بالاترین مقدار ممکن تنظیم کنید و برای سه چرخه اقتصادی (ECO) و بدون قرار دادن ظرف، آن را راه اندازی کنید.

۳- تنظیمات سختی آب را متناسب با سختی آب منطقه خود، مجدداً انجام دهید.

نکته: چرخه شستشو و 1 IN 3 یک عملکرد تکمیلی است و باید با سایر برنامه ها به کار رود (قوی، اقتصادی، سبک)

نصب قفسه های ماشین ظرفشویی:

برای عملکرد بهتر ماشین ظرفشویی، راهنمایی های نصب قفسه را مطالعه نمایید. ترکیب و ظاهر قفسه و سینی کارد و چنگال ممکن است با مدل شما متفاوت باشد.

نکات قبل یا بعد از بارگذاری قفسه های ظرفشویی:

- باقی مانده های غذا با اندازه های بزرگ را از روی ظرف پاک کنید. نیازی نیست ظروف را آبکشی کنید. ظروف را به شکل زیر در ماشین ظرفشویی قرار دهید.
- ظرفی که شکل خمیده دارند یا دارای تورفتگی هستند، بهتر است به صورت کج قرار گیرند، تا آب بتواند از آنها خارج شود.

- ظرف ها باید به طور ایمن کنار هم چیده شده باشند و سرازیر نشوند.
- ظرف ها نباید مانع چرخش بازوهای اسپری در حین شستشو نشوند. ظروفی مثل فنجان های شیشه ای ماهی تابه و قابلمه را برعکس قرار دهید. ظروف بسیار کوچک نباید با ماشین ظرفشویی شسته شوند.
- زیرا از بین قفسه ها پایین میافتند. قفسه های بالا و پایین نباید همزمان به سمت بیرون کشیده شود، چون ممکن است منجر به واژگونی شود.

Upper Basket

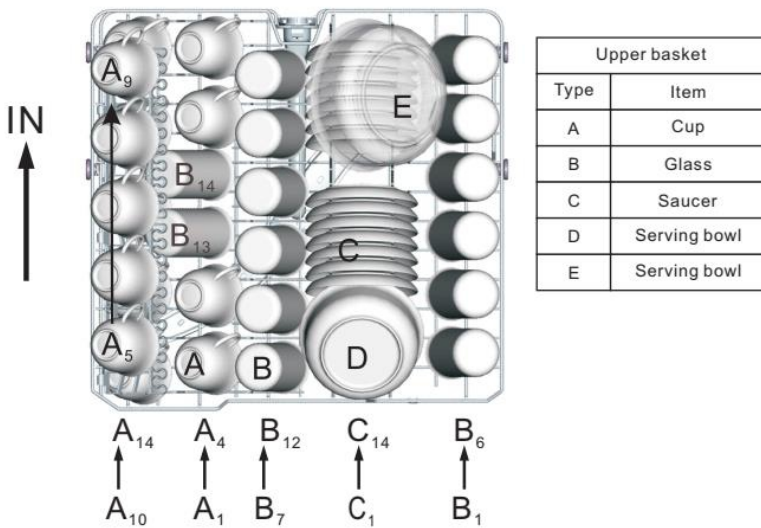

برداشتن ظروف:

برای جلوگیری از چکه کردن آب از قفسه بالایی به قفسه پایینی توصیه می‌کنیم ابتدا قفسه پایینی و سپس قفسه بالایی را خالی کنید.

بارگذاری قفسه بالایی:

قفسه بالا برای ظروف های ظریف و سبک طراحی شده است. مثل فنجان های شیشه ای قهوه، فنجان چای و بشقاب و کاسه های کوچک، ماهی تابه های کم عمق (که به طور کلی نباید خیلی کثیف باشند). ظروف را طوری قرار دهید که در اثر پاشش آب حرکت نکنند.

تنظیم قفسه بالایی:

در صورت نیاز، ارتفاع قفسه بالایی و پایینی را میتوان افزایش داد. این کار برای ایجاد فضای بیشتر در قفسه ها است. برای افزایش ارتفاع قفسه بالایی می توان از چرخ هایی که روی ریل نصب میشوند، استفاده کرد. در قفسه بالایی می توان از شلف برای ظروف بلند، قاشق و چنگال و چاقو ها استفاده کرد. توجه داشته باشید که نباید بازویی پاشش چرخشی به آنان برخورد کند. در صورت عدم نیاز می توان شلف را از قفسه بالایی حذف کنید.



۲۱



بارگذاری قفسه پایینی:

توصیه می‌کنیم ظروف بزرگ، که شستشوی آنها مشکلتر است را در قفسه پایینی قرار دهید. قابلمه‌ها ماهی‌تابه و بشقاب‌ها را به شکلی که در تصویر نشان داده شده است قرار دهید. ترجیحاً برای جلوگیری از برخورد با بازویی پاشش بالایی بشقاب‌ها و درها را در کنارهای قفسه قرار دهید. قابلمه‌ها، کاسه‌ها و ظروف مشابه همیشه باید طوری قرار گیرند که دهانه آنها به سمت پایین باشد. ماهی‌تابه‌های عمیق بهتر است، به صورت شیب‌دار قرار بگیرند تا آب درون آنها به سمت پایین سر‌ازیر شود. ردیف‌های قفسه پایین، به سمت پایین تا می‌شود، به این صورت می‌توان ظروف بزرگتری در آن قرار داد. فنجان‌های چایی و جام‌ها باید داخل نگهدارنده قرار بگیرند.

تا کردن قفسه‌های پایین:

دو قسمت از قفسه پایینی قابلیت تا شدن دارند و به گونه‌ای طراحی شده‌اند که قرار دادن ظروف بزرگ مانند قابلمه‌ها و ماهی‌تابه‌ها امکان‌پذیر باشد. هربخش می‌تواند به صورت جداگانه تا شود و یا اینکه همه آنها میتوانند تا شوند، تا فضای بیشتری ایجاد شود. شما می‌توانید پس از تا کردن قفسه‌ها، با کشیدن به سمت بالا، آنها را جدا کنید.

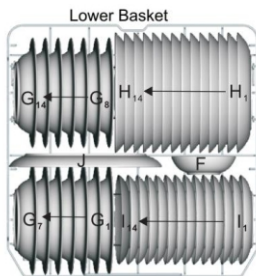

Lower basket	
Type	Item
F	Serving bowl
G	Soup plate
H	Dinner plate
I	Dessert plate
J	Oval plate

سینی ، قاشق و چنگال:

قاشق و چنگال ها را طبق تصویر در محل خود قرار دهید. قاشق و چنگال ها باید طوری قرار گیرند که آب از داخل آن ها خارج شود و از بین آنها عبور کند.

برای شستشو ظروف و قاشق و چنگال در ماشین ظرفشویی موارد زیر را در نظر داشته باشید:
ظرفی که برای شستشو در ماشین ظرفشویی مناسب نیستند:

- قاشق چنگال با دسته از جنس چوب، شاخ یا مروارید؛
- ظروف پلاستیکی که در برابر حرارت مقاوم نیستند؛
- قاشق چنگال های قدیمی که دارای روکشی هستند که قابلیت تحمل حرارت ندارد؛
- قاشق و چنگال های ظروفی که از قسمت ها جسیده به هم تشکیل شده اند؛
- ظروف مفرغی یا ظروف مسی؛
- شیشه های کریستال سربی؛
- استیل های که قابلیت زنگ زدن دارند؛
- بشقاب های چوبی؛
- ظروف ساخته شده از الیاف مصنوعی.

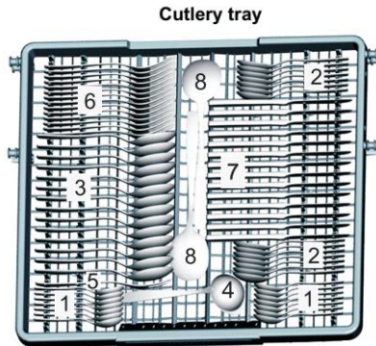

Cutlery tray

Door side



Cutlery tray	
Type	Item
1	Tea spoons
2	Dessert spoons
3	Soup spoons
4	Gravy ladle
5	Serving fork
6	Forks
7	Knives
8	Serving spoons

هشدار: اجازه ندهید هیچ کدام از وسایل به سمت پایین ماشین ظرفشویی آویزان شوند.



ظروفی که برای شستشو در ماشین ظرفشویی محدودیت دارند:

- بعضی از ظروف شیشه ای بعد از شستشوی زیاد ممکن است کدر شوند.
- ظروف آلومینیومی و نقره‌ای در طول شستشو تمایل به تغییر رنگ دارند.
- برای محو شدن لکه های ظروف لعابی، باید به طور مداوم آنها را شست.

نکته: ظرف هایی که حاوی خاکستر سیگار، موم شمع، لاک یا رنگ هستند را در ماشین ظرفشویی قرار ندهید. اگر ظروف جدیدی می خرید، مطمئن شوید که برای شستشو در ماشین ظرفشویی مناسب هستند. نکته: لطفا پیش از ظرفیت ماشین ظرفشویی، در آن ظرف قرار ندهید. فقط برای ۱۵ ظرف به صورت ایستاده فضا وجود دارد. ظرفهایی را که مناسب شستشو در ماشین ظرفشویی نیستند در آن قرار ندهید. این نکات برای رسیدن به نتیجه بهتر و مصرف انرژی مقرون به صرفه بسیار مهم است.

بارگذاری قاشق و چنگال و ظروف:

- قبل از اینکه ظروف را در ماشین قرار دهید، بهتر است تکه های بزرگ غذا را از روی آنها پاک کنید. بقایای غذای سوخته روی ظروف را از بین ببرید.
- هنگام بارگیری ظروف و قاشق و چنگال لطفا توجه داشته باشید:
- ظروف و قاشق و چنگال نباید مانع چرخش بازوی پاشش ماشین ظرفشویی شوند.
- ظروف تو خالی مانند فنجان ها، شیشه ها، ماهی تابه ها و غیره را طوری قرار دهید که دهانه ظرف به سمت پایین باشد، تا آب نتواند در ظروف جمع شود.
- ظروف نباید درون یکدیگر قرار بگیرند و همدیگر را بپوشانند.
- برای جلوگیری از آسیب به شیشه ها، نباید آنها را لمس کرد.
- ظروف بزرگتر، که شستن آن ها سخت است، باید در قفسه پایین قرار دهید.
- قفسه بالایی طوری طراحی شده است که ظروف و شیشه های سبک مانند فنجان ها و لیوان ها جای در آن قرار گیرد.

توجه: چاقوها و تیغه های بلند که به سمت بالا قرار می گیرند می تواند احتمال آسیب رساندن را افزایش می دهند. چاقو ها و ظروف تیز باید در قفسه بالایی به صورت افقی قرار گیرند.
برای محو شدن لکه های ظروف لعابی، باید به طور مداوم آنها را شست.

آسیب به ظروف شیشه ای و سایر ظروف:
 علل احتمالی:

- نوع یا فرآیند ساخت شیشه یا ترکیبات شیمیایی ماده شوینده؛
 - دمای آب و مدت زمان چرخه بر نامه ماشین ظرفشویی؛
- پیشنهاد های اصلاحی:**
- از ظروف شیشه ای یا چینی استفاده کنید که مناسب بودن آنها برای شستشو در ماشین ظرفشویی توسط سازنده، علامت گذاری شده باشند.
 - از شوینده مناسب که برای ظروف توصیه شده است استفاده کنید. در صورت لزوم اطلاعات بیشتر را از تولید کنندگان مواد شوینده بگیرید.
 - برنامه هایی را انتخاب کنید که به دمای کمتری نیاز دارند.
 - بعد از اتمام برنامه ها، برای جلوگیری از آسیب به ظروف شیشه ای و قاشق چنگال ها، آنها را سریعتر از ماشین ظرفشویی خارج کنید.
- در پایان شستشو:**
- زمانیکه فرآیند شستشوی کامل شد، زنگ هشدار ۶ بار به صدا در می آید و دستگاه متوقف می شود. ماشین ظرفشویی را با استفاده از کلید روشن/خاموش، خاموش کنید. شیر آب را ببندید و درب ماشین ظرفشویی را باز کنید. پیش از خارج کردن ظروف چند دقیقه صبر کنید، چون ظروف داغ هستند. در این صورت ظروف بهتر خشک می شوند.

راه اندازی یک برنامه شستشو:

جدول زیر اطلاعاتی در خصوص هر چرخه شستشو اطلاعاتی به شما ارائه می دهد که می تواند در استفاده

بهتر از دستگاه به شما کمک کند.

جدول چرخه شستشو

برنامه	اطلاعات انتخابی چرخه	شرح چرخه	ماده شوینده بیش شستشو-اصلی	زمان اجرا (دقیقه)	توان (kWh)	میزان آب (L) صرفی
قوی 	برای ظروف به شدت کثیف مثل قابلمه، ماهیتابه بشقاب، ظروفی کدک غذای خشک شده مدت زمان زیادی است که روی آنها باقی مانده است.	پیش شستشو، شستشو اصلی (۶۰ درجه سانتی گراد) آبخشی ۱، آبخشی ۲، آبخشی داغ، خشک کردن	۳۲.5/5 گرم (or 3 in 1)	169	1.50	18.0
اقتصادی برنامه استاندارد Eco (ENERG24) (Standard Programme)	برای ظروف با درجه کثیفی کمتر مثل بشقاب، لیوان و قابلمه با کثیفی کمتر، چرخه استاندارد روزانه	پیش شستشو، شستشو اصلی (۴۵ درجه سانتی گراد) آبخشی داغ، خشک کردن	۳۲.5/5 گرم (or 3 in 1)	188	0.95	12.0
سبک 	چرخه سبک برای ظروفی که بسیار ظریف هستند و به حرارت بالا حساس اند. (این ظروف بلافاصله پس از استفاده شسته می شوند)	پیش شستشو، شستشو اصلی (۴۵ درجه سانتی گراد) آبخشی داغ، خشک کردن	۲0/5 گرم (or 3 in 1)	147	0.95	14.0
کریستال 	برای ظروف با شدت آلودگی کمتر، مثل بشقاب و لیوان و	پیش شستشو، شستشو اصلی (۴۰ درجه سانتی گراد) آبخشی، آبخشی داغ خشک کردن	۲0/5 گرم	118	0.90	11.0
۶۰ دقیقه 	شستشو روزانه برای ظروف با کثیفی کم	آبخشی داغ (۶۰ درجه سانتی گراد) آبخشی داغ ۱، آبخشی داغ ۲ خشک کردن	۲0/5 گرم	60	1.00	11.5
سریع 	برای شستشوی روزانه کم آلودگی کم دارد و نیاز به خشک کردن ندارد	شستشو اصلی (۴۰ درجه) آبخشی داغ	15 گرم	36	0.55	7.0
آبخشی 	برای ظروفی که فرار است روز بعد شسته شوند	پیش شستشو		11	0.01	4.0



روشن نمودن ماشین ظرفشویی:

شروع یک چرخه شست و شو:

۱ - قفسه بالایی و پایینی را بیرون بکشید و ظروف را درون آنها بچینید. پیشنهاد میشود ابتدا قفسه پایینی سپس قفسه بالایی را پر کنید (به قسمت بارگذاری ظروف در ماشین ظرفشویی مراجعه کنید). مواد شستشو را مطابق روش ذکر شده در مخزن بریزید.

۲ - دو شاخه دستگاه را به پریز برق وصل کنید. برق ورودی 220V و 50Hz است. ترجیحا از محافظ برق ارت دار 16A استفاده کنید.

مطمئن شوید که آب و فشار کامل باز است در را ببندید و کلید روشن/خاموش را لمس کنید. کلید "Program" را لمس کنید و چرخه شست و شوی دلخواه را انتخاب کنید. (به جدول چرخه شست و شو مراجعه کنید)

با یک نیروی کم مطمئن شوید که در کاملا بسته شده است.

پس از اتمام شستشو می توانید با لمس کلید روشن/خاموش، دستگاه را خاموش کنید.

روشن کردن:

۱ - شیر آب را باز کنید؛

۲ - درب را ببندید؛

۳ - اطمینان حاصل کنید که چیزی جلوی جلوی بازوی پاشش آب را نگرفته باشد؛

۴ - کلید شروع/توقف (Start/Pause) را لمس کنید.

انتخاب یک برنامه

برنامه مورد نظر شستشو را متناسب با نوع و شدت آلودگی ظروف خود، انتخاب کنید. برنامه های مختلف و

شرح نحوه استفاده از آن در جدول چرخه شستشو و قبلا ذکر شده است. از انتخاب گر برنامه

("Program") جهت تغییر برنامه شستشو می توانید استفاده کنید.

تغییر برنامه:

چرخه ای که در حال انجام است، تنها در صورتی قابل تغییر است که فقط برای مدت کوتاهی اجرا شده باشد. در غیر این صورت ممکن است مواد شوینده آزاد شده و دستگاه آب شستشو را تخلیه کرده باشد.

در این صورت مخزن مواد شوینده باید مجدداً پر شود (به بخش پر کردن مواد شوینده مراجعه کنید).
۱- کلید روشن/خاموش را برای لغو برنامه لمس کنید.

۲- با روشن کردن دوباره آن می‌توان برنامه را به تنظیم چرخه مورد نظر تغییر داد (لطفاً به بخش چرخه شستشو مراجعه کنید).

نکته: اگر هنگام انجام چرخه شستشو درب را باز کنید، دستگاه مکث کرده و سیگنال هشدار دهنده فعال می‌شود. صفحه نمایش کد خطای E1 را نشان می‌دهد. وقتی درب را ببندید، دستگاه بعد از ۱۰ ثانیه شروع به کار می‌کند و به کار خود ادامه می‌دهد.

اضافه کردن ظرف فراموش شده:

ظروف فراموش شده را می‌توانید قبل از اینکه محفظه مواد شوینده باز شود اضافه کنید.

۱- درب را برای اینکه شستشو متوقف شود مقدار کمی باز کنید.

۲- بعد از اینکه بازوی پاشش متوقف شد درب را به طور کامل باز کنید.

۳- ظروف فراموش شده را اضافه کنید.

۴- درب را ببندید، ماشین ظرفشویی بعد از ۱۰ ثانیه شروع به کار خواهد کرد.

هشدار: زمانی که ماشین ظرفشویی در حال کار است، باز کردن درب آن خطرناک است. زیرا آب داغ ممکن است شما را بسوزاند.



خاموش کردن ماشین ظر فشویی:

صفحه نمایش “---” را نشان می دهد و زنگ ۶ مرتبه به صدا در می آید. فقط در این صورت است که کار ماشین تمام شده است.

۱- با لمس کلید روشن/خاموش ماشین ظر فشویی را خاموش شود.

۲- شیر آب را ببندید.

درب را با احتیاط باز کنید با باز شدن درب ممکن است بخار داغ خارج شود.

ظروف داغ به ضربه حساس هستند و باید به آنها برای سرد شدن حدود ۱۵ دقیقه زمان دهید تا در دستگاه بمانند.

درب را باز بگذارید در این حالت زودتر خنک شده و خشک میشوند.

برداشتن ظروف:

طبیعی است که داخل ماشین ظر فشویی مرطوب باشد.

ابتدا قفسه پایینی را خالی کنید. در این صورت از چکیدن آب از قفسه بالایی روی ظروف پایینی جلوگیری می شود.

نگهداری و نظافت:

خاموش کردن ماشین ظر فشویی:

سیستم فیلتراسیون

فیلتر برای جلوگیری از ورود باقی مانده غذا و سایر اجسام جامد به پمپ استفاده می شود. باقی مانده غذا در فیلتر جذب می شود.

سیستم فیلتر شامل یک فیلتر درشت یک فیلتر تخت (فیلتر اصلی) و یک میکرو فیلتر (فیلتر ریز) است.

۱- فیلتر تخت

باقیمانده های غذا که توسط بازوی پاشش از روی ظروف پاک شده اند، در فیلتر تخت که کف ماشین ظرفشویی قرار دارد، گیر می کنند.

۲- فیلتر درشت

آشغال های بزرگ نظیر استخوان یا شیشه که باعث گرفتگی مسیر تخلیه میشوند در فیلتر درشت به تله می افتند. برای خالی کردن این فیلتر آن را به آرامی تکان دهید.

۳- میکرو فیلتر

این فیلتر ذرات ریز غذا و باقی مانده ها را در مخزن جذب می کند تا از رسوب مجدد آنها روی ظروف جلوگیری کند.

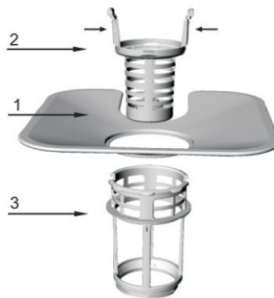

وضعیت ظاهری فیلترها را قبل از هر بار استفاده از ماشین ظرفشویی بررسی کنید.

از طریق پیچیدن فیلتر درشت مجموعه فیلتر را باز کرده و به وسیله جریان آب آنها را تمیز کنید.

مرحله ۱: در جهت خلاف عقربه های ساعت درشت را بچرخانید و آن را بالا بکشید؛

مرحله ۲: فیلتر تخت را بالا بکشید تا خارج شود.

نکته: با اجرای مراحل ۱ و ۲ به ترتیب فیلتر برداشته می شود و با اجرای مرحله ۲ و ۱ فیلتر مجدد نصب می شود.

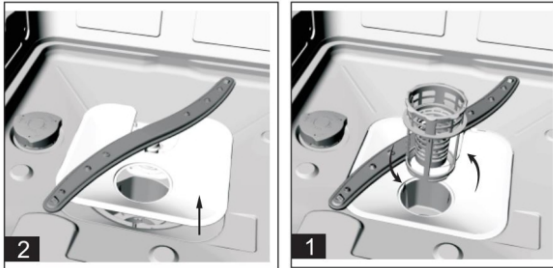

مجموعه فیلتر :

برای کارایی و نتایج بهتر، مجموعه فیلتر باید تمیز شود. فیلتر به طور موثری ذرات غذا را از آب شستشو حذف میکند و اجازه پرخش مجدد آب در چرخه شستشو را می دهد. به این دلیل، بهتر است ذرات بزرگتر گیر کرده در فیلتر پس از هر بار چرخه شستشو، به وسیله جریان آب خارج شوند. برای خارج کردن مجموعه فیلتر به روشی که در بالا اشاره شد عمل کنید. کل مجموعه فیلتر بهتر است هفته ای یکبار تمیز شود. برای تمیز کردن فیلتر درشت و میکرو فیلتر بهتر است از یک برس تمیزکاری استفاده کنید. سپس مجدداً اجزای فیلتر را مطابق شکل فوق مونتاژ کنید و آن را در ماشین ظرفشویی نصب کنید. نصب نادرست فیلترها، سطح کارایی آن را کاهش داده و ممکن است به دستگاه و ظروف آسیب برساند. هشدار: هیچگاه دستگاه را بدون اینکه فیلترها در موقعیت خود به درستی نصب نشده اند، به کار نیندازید. هنگام نظافت فیلترها به آنها ضربه نزنید. در این صورت شکل ظاهری فیلتر تغییر کرده و کارایی ماشین ظرفشویی مختل خواهد شد.

نظافت بازویی پاشش:

نظافت مرتب بازوهای پاششی و نازل ها لازم است، زیرا سختی آب منجر به انسداد نازلها و قفل شدن یاتاقان آنها می شود. برای باز کردن بازوهای پاشش، مهره را در جهت عقربه های ساعت باز کنید تا واشر آن که بالای بازوی پاشش است خارج شود، سپس بازو را خارج کنید. بازویی را در آب گرم و مایع شوینده بشویید و با استفاده از یک برس نرم نازلها را تمیز کنید. بعد از آبکشی آنها را مجددا نصب کنید.

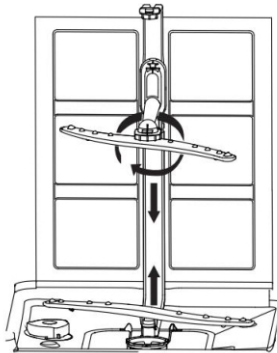

محافظةت در برابر یخ زدگی:

در صورتی که ماشین ظرفشویی در طول زمستان در محیطی قرار گرفته باشد که دمای آن به زیر صفر

درجه رسیده است، اقدامات زیر را انجام دهید:

۱- برق ماشین ظرفشویی را قطع کنید؛

۲- شیر آب ورودی را ببندید و لوله آب ورودی را از شیر آب باز کنید؛

۳- آب را از لوله ورودی شیر آب تخلیه کنید (از یک ظرف برای گرفتن آب استفاده کنید)؛



۴- لوله آب ورودی را مجدداً به شیر آب وصل کنید؛

۵- فیلتر داخل لوله و فیلتر پایینی را خارج کنید و از یک اسفنج برای خارج کردن آب درون مخزن استفاده کنید.

نظافت درب:

برای نظافت لبه های دور درب از یک پارچه نرم و مرطوب استفاده کنید. برای جلوگیری از نفوذ آب به قفل درب و قطعات الکتریکی داخل درب، هیچگاه از اسپری های تمیز کننده استفاده نکنید. همچنین هیچگاه از تمیز کننده های خورنده یا پدهای ساینده استفاده نکنید. زیرا این کار باعث خرابی سطح خارجی درب می شود.

هشدار: هیچگاه از اسپری های تمیز کننده جهت نظافت پنل کنترلی درب استفاده نکنید. زیرا این کار میتواند به قفل درب و اجزای الکتریکی آسیب برساند. هرگز از شوینده های ساینده یا دستمال کاغذی برای نظافت در استفاده نکنید زیرا ممکن است باعث ایجاد خراش یا باقی ماندن لکه روی سطوح استیل درب شود.

چگونه ماشین ظرفشویی را سالم و مرتب نگه داریم:

پس از هر شستشو:

پس از هر بار شستشو، آب ورودی را ببندید و درب را کمی باز بگذارید تا رطوبت داخل دستگاه خارج شود. دوشاخه را از پریز خارج کنید.

قبل از نظافت دستگاه با سرویس آن، دوشاخه را از پریز خارج کنید تا خطر برق گرفتگی وجود نداشته باشد.

از حلال یا شوینده های خورنده استفاده نشود:

برای تمیز کردن قسمت های خارجی و قطعات لاستیکی ماشین ظرفشویی از حلال و شوینده خورنده استفاده نکنید.



تنها از یک پارچه و اسپری آب گرم استفاده کنید. برای پاک کردن لکه های زنگ زدگی های داخلی سطوح، از یک پارچه مرطوب با آب و مقدار کمی سرکه سفید یا محصولاتی که به طور ویژه برای ماشین ظرفشویی طراحی شده اند استفاده کنید.

هنگامی که به تعطیلات می روید:

هنگامی که قصد رفتن به تعطیلات را دارید، توصیه می شود یک بار ماشین ظرفشویی را بدون ظرف راه اندازی کنید و بعد از اتمام کار دو شاخه آن را از پریز خارج کنید. شیر ورودی آب را ببندید و درب را نیمه باز بگذارید. این روش به دستگاه کمک می کند که عمر طولانی تری داشته باشد. جابجایی دستگاه:

اگر مجبور به جابجایی دستگاه شدید، سعی کنید به حالت عمودی آن را جابجا کنید. اگر مورد اضطراری بود، میتوانید آن را به پشت نیز برگردانید.

واشرهای آب بندی:

یکی از عواملی که منجر به صدمه شدید به ماشین ظرفشویی می شود، باقی مانده های غذا روی واشرهای آب بندی است. تمیز کردن دوره ای با یک اسفنج مرطوب از این مسئله پیشگیری می کند.

نصب:

⚠ هشدار!

⚠ خطر شوک الکتریکی!

قبل از نصب دستگاه منبع برقی را قطع کنید.

کوتاهی در این امر منجر به مرگ بر گرفتگی میشود.

⚠ توجه: نصب لوله ها و تجهیزات الکتریکی باید توسط سرویسکار مجاز و دارای صلاحیت انجام شود.

- از این دفترچه راهنما برای رجوع در آینده به آن، به خوبی نگهداری کنید. اگر دستگاه به فروش رسیده یا جابجا شد یا به دیگری واگذار شد، اطمینان حاصل کنید که این دفترچه به همراه دستگاه باشد.
- لطفا دفترچه راهنما را به دقت مطالعه نمایید. زیرا راهنمایی های داده شده در آن به ایمنی نگهداری و کاربرد دستگاه کمک می کند.
- اگر دستگاه نیاز به جابجایی دارد، به حالت عمودی حمل شود. در صورت اجبار می توانید آن را به پشت خم کنید.

نصب در محل:

دستگاه را روی سطح تراز و مقاوم قرار دهید اگر زمین شیبدار بود می توان از پایه های جلویی ماشین جهت تنظیم آن به حالت افقی استفاده کرد. شیب دستگاه نباید از ۲ درجه تجاوز کند. اگر دستگاه به خوبی تراز شود از ایجاد سر و صدا و لرزش هنگام کار جلوگیری می شود.

اتصال لوله آب ورودی و برق دستگاه:

- اتصال لوله آب و برق باید توسط سرویسکار مجاز انجام شود.
- ماشین نباید در سطحی بالاتر از ورودی آب و پریز برق قرار گیرد.
- دستگاه باید به سیستم لوله کشی آب شهری، با استفاده از لوله های نو متصل شود. از لوله کهنه استفاده نکنید.

اتصال شیلنگ ورودی آب:

لوله آب سرد شهری را به شیلنگ با یک اتصال دندهای سایز ۳/۴ (اینچ) متصل کرده و آن را به خوبی در جای خود محکم کنید. اگر لوله های آب نو هستند یا برای مدت طولانی استفاده نشده اند، اجازه دهید آب برای مدتی جریان یابد تا مطمئن شوید فاقد آلودگی است. در غیر این صورت ممکن است آب دارای آلودگی بوده و این کار منجر به صدمه به دستگاه شود.

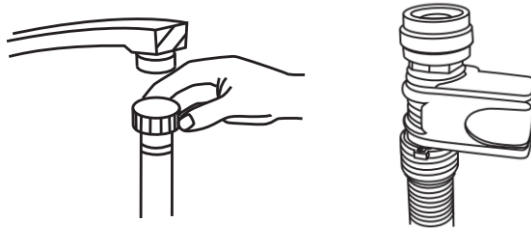

اتصال شیلنگ فاضلاب:

شیلنگ فاضلاب دستگاه را به لوله اصلی فاضلاب به گونه ای وصل کنید که در مسیر خم نشود. در صورتی که طول لوله فاضلاب دستگاه کافی نباشد، از خدمات پس از فروش درخواست شیلنگ اضافه نمایید، تا شیلنگی با جنس اصلی به شما تحویل شود. به خاطر داشته باشید که طول شیلنگ فاضلاب، به همراه شیلنگ اضافه شده، بیشتر از ۴ متر نباشد.

در صورتی که طول بیش از ۴ متر باشد، عملکرد دستگاه بر ای شستشوی ظروف تحت تاثیر قرار می گیرد.

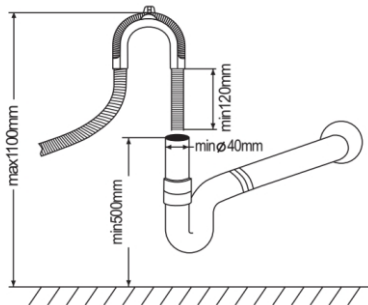

اتصال برق:

- پیش از زدن دوشاخه به پریز اطمینان حاصل کنید که:
- پریز ارت دار بوده و با شدت جریان دستگاه مطابقت دارد؛
- پریز باید بتواند حداکثر شدت جریان دستگاه که در پلاک مشخصات روی دستگاه مشخص شده است، تحمل کند؛
- ولتاژ ورودی باید مطابق با مقدار مشخص شده روی پلاک مشخصات باشد. (220V – 50Hz)
- پریز باید با دو شاخه دستگاه مطابقت داشته باشد. در غیر این صورت با خدمات پس از فروش جهت جایگزینی دوشاخه متناسب با پریز، تماس بگیرید.
- به طول سیم اضافه نکنید.
- از پریز های چندتایی استفاده نکنید.
- پس از نصب دستگاه، دوشاخه و پریز دستگاه باید در دسترس باشند.
- بند تغذیه نباید خم شده یا تحت فشار باشد.
- در صورت خرابی یا صدمه دیدن بند تغذیه، باید با کابل مخصوص یا مجموعه که توسط سازنده یا تعمیرکار مجاز آن تحویل می شود، جایگزین گردد.
- تولید کننده هیچ مسئولیتی که ناشی از عدم رعایت موارد فوق باشد را بر عهده نخواهد گرفت.

توصیه های مهم در خصوص اولین چرخه شستشوی:

- پس از نصب کامل دستگاه، بلافاصله پیش از راهاندازی اولین چرخه شستشو، مخزن نمک را به طور کامل با حدود ۲ کیلوگرم نمک پر کنید (به بخش ماده کمکی آب کشی و نمک مراجعه کنید). ممکن است آب سرریز شود. این امر طبیعی بوده و جای نگرانی نیست. همچنین طبیعی است که چراغ چشمک زن نمک برای چند چرخه شستشوی اولیه فعال باشد.



قرار گیری دستگاه:

دستگاه را در مکان دلخواه قرار دهید. پیش‌ت دستگاه باید مقابل دیوار و کنارهای آن مجاور به دیوار کابینت باشد. ماشین ظرفشویی می‌تواند از هر دو سمت به لوله‌کشی آب شهری و سیستم فاضلاب متصل باشد.

تراز کردن دستگاه:

پس از قرار دادن دستگاه، به وسیله پایه‌های قابل تنظیم جلویی (با چرخش آنها) دستگاه را تراز کنید. در هر صورت دستگاه نباید شیب بیش از ۲ درجه داشته باشد.

نکته: حداکثر طول پایه‌های قابل تنظیم ۲۰ میلیمتر است.

چگونه آب اضافی را از شیلنگ‌ها خارج کنیم:

اگر سینک یک متر از کف بالاتر است، آب اضافه موجود در شلنگ نمی‌تواند مستقیماً به سینک تخلیه شود. لازم است که آب اضافی موجود در شیلنگ فاضلاب با استفاده از یک ظرف مناسب که بیرون دستگاه و پایین‌تر از سینک است تخلیه شود.

خروجی آب:

شیلنگ فاضلاب را متصل کنید. شیلنگ فاضلاب باید به درستی جفت شده باشد، تا از نشتی آب جلوگیری شود. اطمینان یابید که شیلنگ‌های ورودی و خروجی پیچ خورده یا له شده نباشند.

شیلنگ اضافه:

اگر به شیلنگ اضافه جهت تخلیه فاضلاب نیاز دارید، مطمئن شوید از شیلنگی مشابه شیلنگ دستگاه استفاده کنید. طول شیلنگ به همراه قسمت اضافه شده نباید از ۴ متر بیشتر شود، زیرا می‌تواند بر عملکرد تمیزکنندگی ماشین ظرفشویی تأثیر نامطلوب داشته باشد.



اتصال سیفون:

اتصال فاضلاب باید ارتفاعی بین ۵۰ سانتیمتر (حداقل) تا ۱۰۰ سانتیمتر (حداکثر) نسبت به کف ماشین ظرفشویی داشته باشد. شیلنگ فاضلاب باید با یک بست به خروجی محکم شود.

راه اندازی ظرفشویی:

پیش از راه اندازی ماشین ظرفشویی موارد زیر را بررسی کنید:

۱- ظرفشویی ثابت و تراز است.

۲- شیر آب ورودی باز است.

۳- نشستی در اتصالات وجود ندارد.

۴- سیم برق به خوبی متصل است.

۵- برق وصل است.

۶- شیلنگ های ورودی و تخلیه محکم هستند.

۷- تمامی مواد بسته بندی از ماشین خارج شدند.

توجه: پس از نصب، لطفاً این دفترچه را در کیف مخصوص قرار دهید. مطالب این دفترچه به کاربر در استفاده از دستگاه کمک می کند.

نکات مربوط به عیب یابی:

کدهای خطا:

هنگامی که ایرادی در کارکرد دستگاه رخ دهد، کدهای خطایی جهت هشدار به شما نمایش داده می شود. هشدار: در صورت سرریز شدن آب، پیش از تماس برای سرویس، شیر آب ورودی را ببندید. اگر کف دستگاه به دلیل پر شدن بیش از حد یا نشستی کم، آب وجود دارد، بهتر است پیش از راه اندازی مجدد، آن را تخلیه کنید.

کد	معنی و مفهوم	دلایل احتمالی
E1	باز بودن درب	درب در هنگام کار دستگاه باز شده است
E2	آب ورودی	مشکلی در مسیر آب ورودی ایجاد شده است
E3	تخلیه فاضلاب	مشکل در مسیر تخلیه فاضلاب رخ داده است
E4	سنسور دما	مشکلی در سنسور دما رخ داده است
E5	سرریز / نشتی	رخ دادن نشتی / سرریز شدن آب
E6	نشتی آب	نشتی آب رخ داده است
E7	المنت حرارتی	حرارت غیر معمول دارد

پیش از درخواست سرویس:

مرور موارد ذکر شده در جدول زیر، میتواند به شما برای عدم درخواست سرویس کمک کند:

جدول خرابی های احتمالی و اقدامات اصلاحی

مشکل	دلیل احتمالی	اقدام لازم جهت انجام
ماشین ظرفشویی روشن نمی شود	سوختگی فیوز یا فعال شدن قطع کننده مدار الکتریکی	فیوز را جایگزین کنید یا قطع کننده مدار را دوباره راه اندازی نمایید. سایر دستگاه ها که با ماشین ظرفشویی راه اندازی شده اند را خاموش کنید.
	فشار آب پایین است	کنترل کنید که آب ورودی به درستی متصل است و شیر آب باز است
	برق اصلی وصل نیست	اطمینان حاصل کنید که دستگاه به برق اصلی متصل بوده و درب به صورت ایمن بسته شده است. مطمئن شوید دوشاخه به خوبی و محکم در پریز قرار گرفته است.

<p>سپستم به گونه ای طراحی شده است که وجود سرریز را بررسی کند. وقتی این اتفاق رخ می دهد، دستگاه پمپ سیرکلاتور را خاموش کرده و پمپ تخلیه را روشن می کند.</p>	<p>وجود سرریز</p>	<p>پمپ تخلیه متوقف نمی شود</p>
<p>صدای باز شدن محفظه ماده شوینده مطمئن شوید تمام ظروف به طور ایمن و مناسب در قفسه قرار گرفته اند.</p>	<p>برخی صداها قابل شنیدن طبیعی هستند</p>	<p>سر و صدا دارد</p>
<p>ماشین ظرفشویی به طور مناسب استفاده نمی شود. اگر اغلب از آن استفاده نمی کنید، بهتر است هر هفته آن را روشن کنید (حتی به صورت خالی) تا نوار های آب بندی مرطوب بمانند.</p>	<p>صدای موتور</p>	
<p>همیشه ماده کمکی آبکشی سر ریز شده را بلافاصله تمیز کنید.</p>	<p>سرریز شدن ماده کمکی آبکشی</p>	
<p>برای جلوگیری از ایجاد کف، تنها از شوینده های مخصوص ماشین ظرفشویی استفاده کنید. اگر این اتفاق رخ داد در دستگاه را باز کنید و اجازه دهید کف از بین برود. چهار لیتر آب سرد کف ماشین ظرفشویی بریزید و درب آن را ببندید. سپس در چرخه شستشوی پیش آبکشی تخلیه آب، راه اندازی کنید. در صورت نیاز این کار را تکرار کنید.</p>	<p>شوینده نامناسب</p>	<p>وجود کف در وان ماشین ظرفشویی</p>
<p>اطمینان حاصل کنید ماده شوینده عاری از مواد رنگی است</p>	<p>از موارد شوینده رنگی استفاده شده است</p>	<p>لکه دار شدن داخل وان</p>

<p>برنامه شستشوی قوی تری انتخاب کنید. اطمینان حاصل کنید که عملکرد مخزن ماده شوینده و بازوهای پاشش توسط ظروف بزرگ مختل نشده باشد.</p>	<p>برنامه نامناسب، بارگذاری نامناسب ظروف در قفسه ها</p>	<p>ظروف تخت تمیز نشده اند</p>
<p>برای حذف لکه ها از روی ظروف شیشه ای: ۱- تمامی ظروف فلزی را از ماشین ظرفشویی خارج کنید. ۲- ماده شوینده اضافه نکنید. ۳- طولانی ترین چرخه شستشو را انتخاب کنید. ۴- ماشین ظرفشویی را راه اندازی کنید و اجازه دهید حدود ۱۸ تا ۲۲ دقیقه کار کند، آنگاه در چرخه شستشو اصلی خواهد بود. ۵- درب را باز کرده و دو فنجان سرکه سفید کف دستگاه بریزید. ۶- درب را ببندید اجازه دهید چرخه شستشو تکمیل شود. اگر سرکه اثر نداشت، این کار را تکرار کنید با این تفاوت که از ۱/۴ فنجان (۶۰ میلی لیتر) اسید سیتریک کریستالی به جای سرکه استفاده کنیم.</p>	<p>۱- سختی آب بسیار بالا ۲- دمای ورودی پایین ۳- پر کردن ماشین بیش از ظرفیت ۴- بارگذاری نامناسب ظروف ۵- استفاده از شوینده پودری قدیمی و مرطوب ۶- خالی شدن مخزن ماده کمکی آبکشی ۷- مقدار نادرست ماده شوینده</p>	<p>لکه و لایه نازک که در روی شیشه ها و ظروف تخت وجود دارد</p>
<p>مقدار کمتری ماده شوینده استفاده کنید اگر سختی آب پایینی دارید، چرخه شستشوی کوتاه تری را برای ظروف شیشه ای انتخاب کنید.</p>	<p>ترکیبی از آب با سختی پایین و ماده شوینده بیش از اندازه</p>	<p>کدر شدن ظروف شیشه ای</p>
<p>باقیمانده مواد شوینده را از روی قفل پاک کنید.</p>	<p>گیر کردن باقیمانده ماده شوینده در قفل درب محفظه</p>	<p>دربوش مخزن ماده شوینده به درستی بسته نمی شود</p>

<p>برای تمیز کردن آن از یک اسفنج مرطوب و ماده شوینده ظرفشویی استفاده کنید. برای این کار حتما از دستکش پلاستیکی استفاده کنید. از شوینده دیگری به جز شوینده ظرفشویی برای جلوگیری از کف کردن استفاده کنید.</p>	<p>سختی بالای آب</p>	<p>لبه نازک سفید داخل سطوح</p>
<p>ظروف را دوباره به درستی بارگذاری کنید.</p>	<p>ظروف دریاچه مخزن ماده شوینده را مسدود کرده اند.</p>	<p>ماده شوینده روی دریاچه مخزن باقی مانده است.</p>
<p>در طول فرآیند خشک کردن و آبکشی ممکن است کمی بخار از کناره های درب خارج شود که این امر طبیعی است.</p>	<p>پدیده ای طبیعی است.</p>	<p>بخار</p>
<p>از یک تمیز کننده ساییده جهت تمیز کردن این علایم استفاده کنید.</p>	<p>ظروف آلومینیومی به سایر ظروف ساییده شده اند.</p>	<p>علائم سیاه و خاکستری روی ظروف</p>
<p>ممکن است مقداری آب تمیز در اطراف خروجی کف ماشین باقی بماند.</p>	<p>این امر طبیعی است</p>	<p>آب در کف ماشین باقیمانده</p>
<p>مراقب باشید که ماده شوینده و کمکی آبکشی را بیش از حد پر نکنید. سرریز ماده کمکی آبکشی ممکن است باعث ایجاد کف شود. این سرریز را با پارچه مرطوب پاک کنید.</p>	<p>پر شدن بیش از حد مخزن شوینده یا ماده کمکی آبکشی و سرریز آن</p>	<p>نشستی ماشین ظرفشویی</p>
<p>اطمینان یابید که ماشین ظرفشویی به صورت تراز نصب شده است.</p>	<p>ماشین ظرفشویی تراز نیست.</p>	



A series of horizontal dashed lines for writing, consisting of 15 lines spaced evenly down the page.

اخطار

لطفا جهت نصب محصولات حتما با شماره تلفن خدمات پس از فروش تماس حاصل فرمائید، در غیر این صورت علاوه بر فاقد گارانتی بودن محصول، شرکت هیچ گونه مسئولیتی نسبت به خسارت و حوادث احتمالی از جمله انفجار و آتش سوزی و غیره نخواهد داشت.



خدمات پس از فروش

شماره تماس: ۲۱۷۴۹۳۷

سامانه پیامک: ۲۱۷۴۹۳۷



آدرس کارخانه

کیلومتر ۵۰ جاده خاوران، بعد از پلیس راه شریف آباد، شهرک صنعتی ایوانکی،
بلوار صنعت، خیابان صنعت ۱۱، کارخانه تولیدی و صنعتی داتیس



A series of horizontal dashed lines for writing practice, consisting of 15 lines spaced evenly down the page.



A series of horizontal dashed lines for writing practice, consisting of 15 lines spaced evenly down the page.



NOTE:

1. A+++ (highest efficiency) to D(lowest efficiency).
2. Energy consumption " 270" kWh per year, based on 280 standard cleaning cycles using cold water fill and the consumption of the low power modes. Actual energy consumption will depend on how the appliance is used.
- 3 Water consumption " 3360" litres per year, based on 280 standard cleaning cycles. Actual waterconsumption will depend on how the appliance is used.
- 4 A (highest efficiency) to G(lowest efficiency).
- 5 This program is suitable for soiled normally soiled tableware and that it is the most efficient program in terms of its combined energy and water consumption for that type of tableware.

The device meets the European standards and the directives in the current version at delivery.

-LVD 2014/35/EU

-EMC 2014/30/EU

-EUP 2010/1016

NOTE : The above values have been measured in accordance with standards under specified operating conditions. Results may vary greatly according to quantity and pollution of the dishes , water hardness ,amount of detergent, etc.

The manual is based on the European Union's standards and rules.

Guangdong Datees Microwave Electrical Appliances Manufacturing Co., Ltd



Technical Data Sheet

Sheet of household dishwasher according to EU Directive 1059/2010:

Manufacture	Dates
Model	W60B2A401R-A
Standard place settings	15
Energy efficiency class ¹	A++
Annual energy consumption ²	270kWh
Energy consumption of the standard cleaning cycle	0.95kWh
Power consumption of off-mode	0.1W
Power consumption of left-on mode	0.9W
Annual water consumption ³	3360 liter
Drying efficiency class ⁴	A
Standard cleaning cycle ⁵	Eco
Program duration of the cleaning cycle	188 min
Noise level	47 dB(A) re 1 pW
Mounting	Built-in
Could be built in	Yes
Height	81.5cm
Width	59.6cm
Depth (with connectors)	55.8cm
Power consumption	1850 W
Rated voltage / frequency	AC 220-240 V/ 50 Hz
Water pressure / (flow pressure)	0.4-10bar=0.04-1.0MPa
Water temperature	Max.62 °C





White film on inside surface	Hard water minerals	To clean the interior, use a damp sponge with dishwasher detergent and wear rubber gloves. Never use any other cleaner than dishwasher detergent for the risk of foaming or suds.
The Detergent dispenser lid cannot be closed properly	Clogged detergent residue is blocking the catch	Clean the detergent from the catch.
Detergent left in dispenser cups	Dishes block detergent Cups	Re-loading the dishes properly.
Steam	Normal phenomenon	There is some steam coming through the vent by the door latch during drying and water draining.
Black or gray marks on dishes	Aluminum utensils have rubbed against dishes	Use a mild abrasive cleaner to eliminate those marks.
Water standing on the bottom of the tub	This is normal	A small amount of clean water around the outlet on the tub bottom keeps the water seal lubricated.
Dishwasher leaks	Overfill dispenser or rinse aid spills	Be careful not to overfill the rinse aid dispenser. Spilled rinse aid could cause oversudsing and lead to overflowing. Wipe away any spills with a damp cloth.
	Dishwasher isn't level	Make sure the dishwasher is level.



Stained tub interior	Detergent with colorant was used	Make sure that the detergent is the one without colorant.
Dishes and flatware not clean	Improper program	Select a stronger programme.
	Improper basket loading	Make sure that the action of the detergent dispenser and spray arms are not blocked by large dishware.
Spots and filming on glasses and flatware	1 Extremely hard water 2 Low inlet temperature 3 Overloading the dishwasher 4 Improper loading 5 Old or damp powder detergent 6 Empty rinse agent dispenser 7 Incorrect dosage of detergent	To remove spots from glassware: 1 Take out all metal utensils out of the dishwasher. 2 Do not add detergent. 3 Choose the longest cycle. 4 Start the dishwasher and allow it to run for about 18 to 22 minutes, then it will be in the main wash. 5 Open the door to pour 2 cups of white vinegar into the bottom of the dishwasher. 6 Close the door and let the dishwasher complete the cycle. If the vinegar does not work: Repeat as above, except use 1/4 cup (60 ml) of citric acid crystals instead of vinegar.
	Cloudiness on glassware	Use less detergent if you have soft water and select a shortest cycle to wash the glassware and to get them clean.
Yellow or brown film on inside surfaces	Tea or coffee stains	Using a solution of 1/2 cup of bleach and 3 cups of warm water to remove the stains by hand. ⚠️ WARNING You have to wait for 20 minutes after a cycle to let the heating elements cool down before cleaning interior; otherwise, burns will happen.
	Iron deposits in water can cause an overall film	You have to call a water softener company for a special filter.



Before Calling for Service

Reviewing the charts on the following pages may make you be free of calling for service.

Problem	Possible Causes	What To Do
Dishwasher doesn't run	Fuse blown, or the circuit breaker acted	Replace fuse or reset circuit breaker. Remove any other appliances sharing the same circuit with the dishwasher.
	Power supply is not turned on	Make sure the dishwasher is turned on and the door is closed securely. Make sure the power cord is properly plugged into the wall socket.
	Water pressure is low	Check that the water supply is connected properly and the water is turned on.
Drain pump doesn't stop	Overflow	The system is designed to detect an overflow. When it does, it shuts off the circulation pump and turns on the drain pump.
Noise	Some audible sounds are normal	Sound from detergent cup opening.
	Utensils are not secure in the baskets or something small has dropped into the basket	To ensure everything is secured in the dishwasher.
	Motor hums	Dishwasher has not been used regularly. If you do not use it often, remember to set it to fill and pump out every week, which will help keep the seal moist.
Suds in the tub	Improper detergent	Use only the special dishwasher detergent to avoid suds. If this occurs, open the dishwasher and let suds evaporate. Add 1 gallon of cold water to the tub. Close and latch the dishwasher, then start the "pre-rinse" wash cycle to drain out the water... Repeat if necessary.
	Spilled rinse agent	Always wipe up rinse agent spills immediately.



Attention

After installation, please put this manual into the bags of printings.

The content of this manual is very helpful to the users.

9. Troubleshooting Tips

Error codes

When some malfunctions happen, the appliance will display error codes to warn you.

Codes	Meanings	Possible Causes
E1	Door open	The door is opened when the dishwasher is operating
E2	Water inlet	Water inlet malfunction
E3	Water drainage	Water drainage malfunction
E4	Temperature sensor	Temperature sensor malfunction
E5	Overflow/leakage	Overflow occurs/Water leakage occurs
E6	Water leakage	Water leakage occurs
E7	Heating element	Abnormal heating

WARNING!

If overflow occurs, turn off the main water supply before calling a service. If there is water in the base pan because of an overflow or small leak, the water should be removed before restarting the dishwasher.





into the sink. It will be necessary to drain excess water from hoses into a bowl or a suitable container that is held outside and lower than the sink.

Water Outlet

Connect the water drain hose. The drain hose must be correctly fitted to avoid water leaks. Ensure that the water inlet hose is not kinked or squashed.

Extension Hose

If you need a drain hose extension, observe to use a similar drain hose..

It must be no longer than 4 metres; otherwise the cleaning effect of the dishwasher could be reduced.

Syphon Connection

The waste connection must be at a height of between 50cm (minimum) and 100cm (maximum) from the bottom of the dish. The water drain hose should be fixed by a hose clip.

Start of Dishwasher

The followings should be checked before starting the dishwasher:

- 1 Whether the dishwasher is level and fixed
- 2 Whether the inlet valve is opened
- 3 Whether there is leakage at the connections of the conducts
- 4 Whether the wires are tightly connected
- 5 Whether the power is switched on
- 6 Whether the inlet and drain hoses are knotted
- 7 All packing materials and printings should be taken out from the dishwasher





- ▲ The cable should not be bent or compressed.
- ▲ If the power supply cable is damaged, it must be replaced by the manufacturer or its Technical Assistance Service in order to prevent all potential hazards.(See Assistance)
- ▲ The company shall not be held responsible for any incidents that occur if these regulations are not observed.

Advice regarding the first wash cycle

After the appliance has been installed, immediately before running the first wash cycle, completely fill the salt dispenser with and add approximately 2 Kg of salt (see Rinse aid and refined salt). The water may overflow: this is normal and is not a cause for concern. It is also normal that the LOW SALT indicator light continues to flash for a few cycles after the salt has been loaded.

Positioning the Appliance

Position the appliance in the desired location. The back should rest against the wall behind it, and the sides, along the adjacent cabinets or wall. The dishwasher is equipped with water supply and drain hoses that can be positioned to the right or the left to facilitate proper installation.

Leveling the Appliance

Once the appliance is positioned, adjust the feet (screwing them in or out) to adjust the height of the dishwasher, making it level. In any case, the appliance should not be inclined more than 2° .

NOTE: The maximum adjustment height of the feet is 20 mm.

How to Drain Excess Water From Hoses

If the sink is 1000mm higher from the floor, the excess water in hoses cannot be drained directly



Connecting the water outlet hose

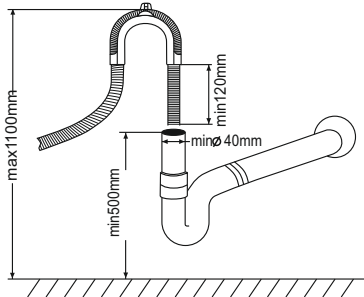

Fit the drainage hose of your machine to the drainage pipe without bending.

If the length of the hose is not sufficient, apply to the authorized service for an extension made from the same material as the original. Remember that the length of the hose should not exceed 4 meters even when with an extension.

If the drainage hose is longer than 4 m. the dishes will be cleaned properly secure your hose firmly to the drainage pipe to avoid it coming off during the washing process.

Electrical connection

Before inserting the plug into the electrical socket, make sure that:

- the socket is earthed and complies with current regulations;
- the socket can withstand the maximum load of the appliance, which is indicated on the data plate located on the inside of the door (see description of the appliance);
- the power supply voltage falls within the values indicated on the data plate on the inside of the door;
- the socket is compatible with the plug of the appliance. If this is not the case, ask an authorised technician to replace the plug (see assistance); do not use extension cables or multiple sockets.

* For optional

- ▲ Once the appliance has been installed, the power supply cable and the electrical socket should be easily accessible.



3. Position the dishwasher on a level and sturdy floor. If the floor is uneven, the front feet of the appliance may be adjusted until it reaches a horizontal position (the angle of inclination must not exceed 2 degrees). If the appliance is levelled correctly, it will be more stable and much less likely to move or cause vibrations and noise while it is operation.

Connecting the water and electricity supplies

- ▲ Connection to the water and electricity supplies should only be performed by a qualified technician.
 - ▲ The dishwasher should not stand on top of the water hoses or the electricity supply cable
 - ▲ The appliance must be connected to the water supply network using new piping. Do not use old piping.
-

* Connecting the water inlet hose

Connect the cold water supply hose to a threaded 3/4(inch) connector and make sure that it is fastened tightly in place. If the water pipes are new or have not been used for an extended period of time, let the water run to make sure that the water is clear and free of impurities. If this precaution is not taken, there is a risk that the water inlet can get blocked and the appliance could be damaged

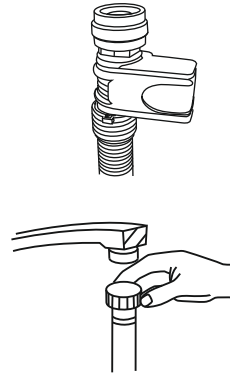



- **No Solvents or Abrasive Cleaning**
To clean the exterior and rubber parts of the dishwasher, do not use solvents or abrasive cleaning products. Use only a cloth and warm soapy water. To remove spots or stains from the surface of the interior, use a cloth dampened with water and a little white vinegar, or a cleaning product made specifically for dishwashers.

⚠ Attention:

The installation of the pipes and electrical equipments should be done by professionals.

- **Moving the Appliance**
If the appliance must be moved, try to keep it in the vertical position. If absolutely necessary, it can be positioned on its back.

- **Seals**
One of the factors that cause odors to form in the dishwasher is food that remains trapped in the seals. Periodic cleaning with a damp sponge will prevent this.

⚠ Warning	
	Electrical Shock Hazard! Disconnect electrical power before installing dishwasher. Failure to do so can result in death or electrical shock.

8. Installation

- ⚠ Keep this instruction manual in a safe place for future reference. If the appliance is sold, given away or moved, please ensure the manual is kept with the machine, so that the new owner may benefit from the advice contained within it.
- ⚠ Please read this instruction manual carefully: it contains important information regarding the safe installation, use and maintenance of the appliance.
- ⚠ If the appliance must be moved at any time, keep it in an upright position; if absolutely necessary, it may be tilted onto its back.





Cleaning the Door

To clean the edge around the door, you should use only a soft warm, damp rag. To prevent penetration of water into the door lock and electrical components, do not use a spray cleaner of any kind.

Also, never use abrasive cleaners or scouring pads on the outer surfaces because they will scratch the finish. Some papers towels can also scratch or leave marks on the surface.

WARNING!

Never use a spray cleaner to clean the door panel for it could damage the door lock and electrical components. It is not allowed to use the abrasive agent or some paper towel because of the risk of scratching or leaving spots on the stainless steel surface.

How to Keep Your Dishwasher in Shape

- **After Every Wash**
After every wash, turn off the water supply to the appliance and leave the door slightly ajar so that moisture and odors are not trapped inside.
- **Remove the Plug**
Before cleaning or performing maintenance, always remove the plug from the socket. Do not run risks.
- **When You Go on holiday**
When you go on holiday, it is recommended that you run a wash cycle with the dishwasher empty and then remove the plug from the socket, turn off the water supply and leave the door of the appliance slightly ajar. This will help the seals last longer and prevent odors from forming in the appliance.

Cleaning the Spray Arms

It is necessary to clean the spray arms regularly for hard water chemicals will clog the spray arm jets and bearings. To remove the spray arms, screw off the nut clockwise to take out the washer on top of the spray arm and remove the arm. Wash the arms in soapy and warm water and use a soft brush to clean the jets. Replace them after rinsing thoroughly.

Caring for the Dishwasher

To clean the control panel, use a lightly dampened cloth then dry thoroughly.

To clean the exterior, use a good appliance polish wax.

Never use sharp objects, scouring pads or harsh cleaners on any part of the dishwasher.

Protect Against Freezing

If your dishwasher is left in an unheated place during the winter, ask a service technical to:

1. Cut off electrical power to the dishwasher.
2. Turn off the water supply and disconnect the water inlet pipe from the water valve.
3. Drain water from the inlet pipe and water valve. (Use a pan to catch the water)
4. Reconnect the water inlet pipe to the water valve.
5. Remove the filter in the tub and the bottom and use a sponge to use up water in sump

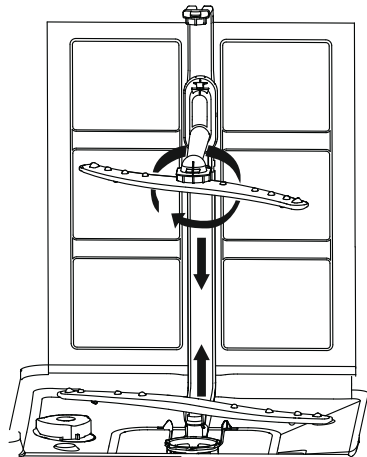



NOTE: If operate from step 1 to step 2, the filter system will be removed; while operate from step 2 to step 1, the filter system will be installed.

Filter assembly

For best performance and results, the filter assembly must be cleaned. The filter efficiently removes food particles from the wash water, allowing it to be recirculated during the cycle. For this reason, it is a good idea to remove the larger food particles trapped in the filter after each wash cycle by rinsing the semicircular filter and cup under running water. To remove the filter assembly, pull on the cup handle in the upward direction. The entire filter assembly should be cleaned once a week. To clean the coarse filter and the micro filter, use a cleaning brush. Then, reassemble the filter parts as shown in the figures above and reinsert the entire assembly in the dishwasher, positioning in its seat and pressing downward. The dishwasher must never be used without the filters. Improper replacement of the filter may reduce the performance level of the appliance and damage dishes and utensils.

WARNING!

Never run the dishwasher without the filters in place. When cleaning the filters, don't knock on them. Otherwise, the filters could be contorted and the performance of dishwasher could be debased.

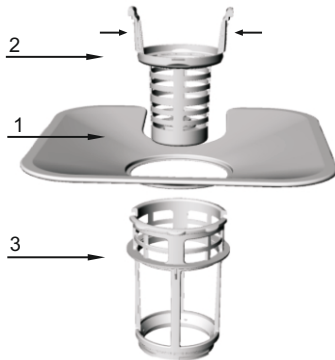

The filter system consists of a coarse filter, a flat (Main filter) and a micro filter (fine filter).

1 Flat filter

Food and debris will be trapped by a special jet on the lower spray arm.

2 Coarse filter

Big debris, such as bone and glass that could clog the drain will be trapped in the coarse filter.

To remove an item caught in this filter, gently squeeze the taps on the top of this filter and lift it out.

3 Micro filter

This filter holds soil and food residue in the sump area and prevents it from being redeposit on the dishes during a cycle.

- Inspect the filters for obstructions every time the dishwasher has been used.

- By unscrewing the coarse filter, you can remove the filter system. Remove any food remnants and clean the filters under running water.



Step 1: contrarotate the Coarse filter ,and then lift it up;

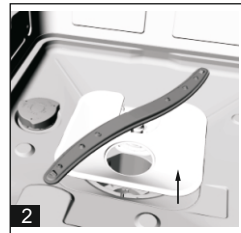

Step 2: lift the Flat filter up



⚠ WARNING!

It is dangerous to open the door when washing, because the hot water may scald you.

Switch Off the Dishwasher

The digital display appears "----" and the buzzer rings 6 times, only in this case the programme has ended.

1. Switch off the dishwasher by pressing the "On/Off " button.
2. Turn off the water tap!

Open the door carefully. Hot steam may escape when the door is opened!

■ Hot dishes are sensitive to knocks. The dishes should therefore be allowed to cool down around 15 minutes before removing from the appliance.

■ Open the dishwasher's door, leave it ajar and wait a few minutes before removing the dishes. In this way they will be cooler and the drying will be improved.

Unloading the dishwasher

It is normal that the dishwasher is wet inside.

Empty the lower basket first and then the upper one. This will avoid water dripping from the upper basket onto the dishes in the lower one.

7. Maintenance and cleaning

Filtering System

The filter is used to avoid the big remnants and other sundries getting inside the pump. The residue can obstruct the filter in sometime.





Select a programme

Choose your programme according to the type of load and how dirty it is.

The different programmes and their uses are described in the programme chart later on in this booklet. Use the programme selector to select the expected programme .

Change the Programme.

Premise: A cycle that is underway can only be modified if it has only been running for a short time. Otherwise, the detergent may have already been released, and the appliance may have already drained the wash water. If this is the case, the detergent dispenser must be refilled (see the section entitled " Fill in the Detergent ").

- 1.Press " On/Off " button to cancel the programme.
- 2.Turn on it again and you can change the programme to the desired cycle setting (see the section entitled "Starting a wash cycle. . .") .

▲NOTE: If you open the door when the washing cycle underway, the appliance will pause and emit warning signals, the digital display show "E1" and flash. When you close the door, the machine will keep on working after 10 seconds.

Forget to Add Dish

A forgotten dish can be added any time before the detergent cup opens.

- 1 Open the door a little to stop the washing.
- 2 After the spray arms stop working, you can open the door completely.
- 3 Add forgotten dishes.
- 4 Close the door, the dishwasher will work after ten seconds.



* EN50242:this program is the test cycle.

The information for comparability test in accordance with EN 50242,as follows:

- Capacity:15 settings
- Position of upper basket :Low position
- Rinse aid setting:5(or 4 for four setting dispenser)

Turning on the Appliance

Starting a wash cycle...

Draw out the lower and upper basket, load the dishes and

1. push them back. It is recommended to load the lower basket first, then the upper one (see the section entitled "Loading the Dishwasher"). Pour in the detergent (see the section entitled "Salt, Detergent and Rinse Aid").
2. Insert the plug into the socket. The power supply is 220-240V AC 50 Hz, the specification of the socket is 12 A 250 VAC.50 Hz.

Make sure that the water supply is turned on to full pressure. Close the door,press the "On/Off" button, press the "program". button to select a desired "Wash cycle". (See the section entitled "Wash Cycle Table".)

With a little force to ensure the door is properly closed.

NOTE: A click could be heard when the door is closed perfectly.

When the washing is over, you can shut off the switch by pressing "On/Off " button.







Switching on

1. Open the tap, if it is closed.
2. Close the door.
3. Make sure the spray arms are not obstructed.
4. Switch the dishwasher on using the "Start/Pause" button.



6. Starting a Washing Programme

Wash cycle table

Program	Cycle Selection Information	Description of Cycle	Detergent Pre/main	Running Time (min)	Energy (kWh)	Water (L)
 Intensive	For the heaviest soiled loads, such as pots, pans, casserole dishes and dishes that have been sitting with dried food on them for a while.	Pre-wash Main wash(60°C) Rinse1 Rinse2 Hot rinse Drying	5/32.5g (or 3 in 1)	169	1.50	18.0
Eco (*EN50242) (Standard Programme)	For normally soiled loads, such as pots, plates, glasses and lightly soiled pans. standard daily cycle.	Pre-wash Main wash(45°C) Hot rinse Drying	5/32.5g (or 3 in 1)	188	0.95	12.0
 Light	Light wash cycle to be used for more delicate items which are sensitive to high temperatures.(Run cycle immediately after use)	Pre-wash Main wash(45°C) Rinse Hot rinse Drying	5/20g (or 3 in 1)	147	0.95	14.0
 Crystal	For lightly soiled loads, such as plates, glasses, bowls and lightly soiled pans.	Main wash(40°C) Rinse Hot rinse Drying	5/20g	118	0.90	11.0
 60 min	For lightly and normally soiled plates and pans for every day.	Hot rinse1 Hot rinse2 Hot rinse(60°C) Drying	5/20g	60	1.00	11.5
 Rapid	A shorter wash for lightly soiled loads that do not need drying.	Main wash(40°C) Hot rinse	15g	36	0.55	7.0
 Pre-Rinse	To rinse dishes that you plan to wash later that day	Pre-wash		11	0.01	4.0



Suggested remedy:

- Use glassware or porcelain dishes that have been marked dishwasher-proof by the manufacturer.
- Use a mild detergent that is described as kind of dishes. If necessary seek further information from detergent manufacturers.
- Select a programme with a low temperature.
- To prevent damage, take glass and cutlery out of the dishwasher as soon as possible after the programme has ended.

At the End of the Wash

When the working cycle has finished, the buzzer of dishwasher will ring for 6 times, then stop. Turn off the appliance using the "On/Off " button, shut off the water supply and open the door of the dishwasher. Wait a few minutes before unloading the dishwasher to avoid handling the dishes and utensils while they are still hot and more susceptible to breakage. They will also dry better.



Loading Cutlery and Dishes

Before loading the dishes, you should:

Remove large left-over

Soften remnants of burnt food in pans

When Loading the Dishes and Cutlery, Please Note:

Dishes and cutlery must not impede the rotation of the spray arms.

Load hollow items such as cups, glasses, pans etc. with the opening downwards so that water cannot collect in the container or a deep base.

Dishes and items of cutlery must not lie inside one another, or cover each other

- To avoid damage to glasses, they must not touch
- Load large items which are most difficult to clean into the lower basket
- The upper basket is designed to hold more delicate and lighter dishware such as glasses, coffee and tea cups

Attention!

Long bladed knives stored in an upright position are a potential hazard!

Long and/or sharp items of cutlery such as carving knives must be positioned horizontally in the upper basket

Damage to Glassware and other Dishes

Possible causes:

- Type of glass or manufacturing process. Chemical composition of detergent.
- Water temperature and duration of dishwasher programme.





Are not suitable

Cutlery with wooden, horn china or mother-of-pearl handles

Plastic items that are not heat resistant

Older cutlery with glued parts that is not temperature resistant

Bonded cutlery items or dishes

Pewter or cooper items

Lead crystal glass

Steel items subject to rusting

Wooden platters

Items made from synthetic fibre

WARNING!

Do not let any item extend through bottom

Are of limited suitability

Some types of glasses can become dull after a large number of washes

Silver and aluminium parts have a tendency to discolour during washing

Glazed patterns may fade if machine washed frequently

NOTE: Do not put in items that are dirty of cigarette ash, candle wax, lacquer or paint. If you buy new dishes please make sure that they are suitable for dishwashers.

NOTE: Please do not overload your dishwasher. There is only space for 15 standard dishes. Do not use dish that is not suitable for dishwashers. This is important for good results and for reasonable energy consumption.

Cutlery tray

Arrange the cutlery in the tray as shown. Cutlery should be placed to ensure that water runs off freely.

Cutlery tray

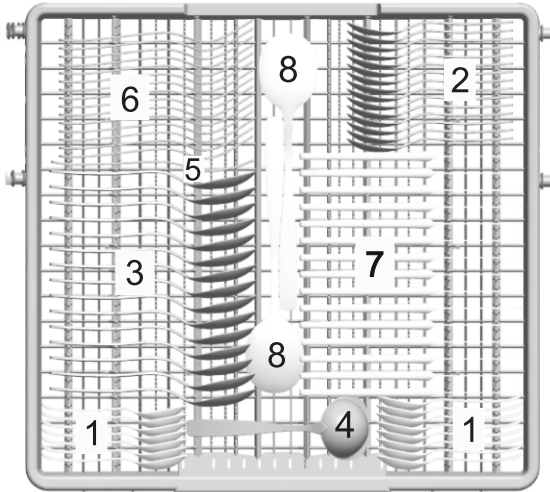

Cutlery tray	
Type	Item
1	Tea spoons
2	Dessert spoons
3	Soup spoons
4	Gravy ladle
5	Serving fork
6	Forks
7	Knives
8	Serving spoons

Door side



For washing in the dishwasher the following cutlery/dishes

Lower Basket

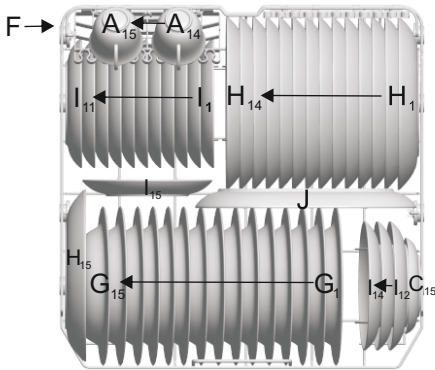

Lower basket	
Type	Item
F	Serving bowl
G	Soup plate
H	Dinner plate
I	Dessert plate
J	Oval plate

* Lower basket Folding racks

Folding racks consisting of two parts that are located on the lower basket of your machine are designed in order to let you place big items easier as pots, pans, etc. If requested, each part can be folded separately, or all of them can be folded and larger can be obtained. You can use folding racks by raising them upwards, or by folding.

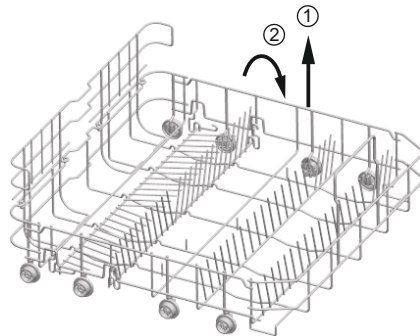

* For optional

Adjusting the Upper Basket

If required, the height of the upper basket can be adjusted in order to create more space for large utensils either in the upper basket or lower basket. The upper basket can be adjusted for height by putting wheels of different height into the rails. Long items, serving cutlery, salad servers or knives should be placed on the shelf so that they do not obstruct the rotation of the spray arms. The shelf can be folded back or removed when not be required for use.

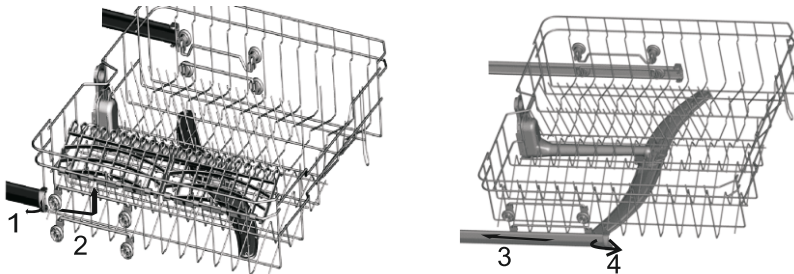

Loading the Lower Basket

We recommend that you place large items which are most difficult to clean into the lower basket: pots, pans, lids, serving dishes and bowls, as shown in the figure below.

It is preferable to place serving dishes and lids on the side of the baskets in order to avoid blocking the rotation of the top spray arm. Pots, serving bowls, etc. must always be placed top down. Deep pots should be slanted to allow water to flow out. The bottom basket features fold down tine rows so that larger or more pots and pans can be loaded. Tea Cups, goblets, etc. should be placed on the cup holder, that is create the loadh space of lower basket.

- B. Curve items, or those with recesses, should be at a slant so that water can run off.
 - C. They are stacked securely and can not tip over.
 - D. They do not prevent the spray arms from rotating while washing takes place.
2. Very small items should not be washed in the dishwasher as they could easily fall out of the Baskets.
 3. The upper and lower baskets can not be pull out in the same time when the dishwasher is Loading, or it may lead to dumping.

Removing the Dishes

To prevent water dripping from the upper basket into the lower basket, we recommend that you empty the lower basket first and then the upper basket.

Loading the Upper Basket

The upper basket is designed to hold more delicate and lighter dishware such as glasses, coffee and tea cup and saucers, as well as plates, small bowls and shallow pans (as long as they are not too dirty). Position the dishes and cookware so that they do not get moved by the spray of water.

Upper basket	
Type	Item
A	Cup
B	Glass
C	Saucer
D	Serving bowl
E	Serving bowl

IN
↑

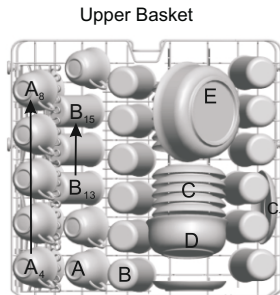

A₁₃ A₃ B₁₂ C₁₃ B₈
 ↑ ↑ ↑ ↑ ↑
 A₉ A₁ B₇ C₁ B₁



To select "3in1" function:

1. Press the power switch and select the 3in1 washing cycle by pressing the function alternative button until the "3in1" indicator blinks.
2. The 3in1 washing cycle will be available after pressing the start/pause button , and the"3in1" indicator lights.

To cancel "3in1" function:

Follow the 'Cancelling a programme in progress' instructions.If you decide to switch to the use of a standard detergent system we advise that you:1. Refill both the salt and rinse aid compartments.

2. Switch the water hardness setting to the highest possible position and run for three Eco cycles without load.
3. Readjust the water hardness setting again according to the conditions for your region (For more information please refer to your instruction manual).

Note:3in1washing cycle is additional function, they must be used with other programme (Intensive, Eco and Light).

5. Loading the Dishwasher Baskets

For best performance of the dishwasher, follow these loading guidelines. Features and appearance of baskets and Cutlery tray may vary from your model.

Attention before or after Loading the Dishwasher Baskets

1. Scrape off any large amounts of leftover food. It is not necessary to rinse the dishes under running water. Place objects in the dishwasher in the following way:
 - A. Items such as cups, glasses, pots/pans, etc. are stood upside down.





2. With phosphate and without chlorine

3. Without phosphate and without chloride

Normally new pulverized detergent is without phosphate. The water softener function of phosphate is not given. In this case we recommend to fill salt in the salt container even when the hardness of water is only 6 dH. If detergents without phosphate were used in case of hard water often white spots appear at dishes and glasses. In this case please add more detergent to reach better results. Detergents without chlorine do only bleach a little. Strong and coloured spots will not be removed completely. In this case please choose a programme with higher temperature.

Use of "3 in 1" Detergent Tablets

General Advice

1. Before using these products you should first check that the water hardness in your supply is compatible with the use of these products as per the detergent manufacturer's instructions (on the product packaging).
2. These products should be strictly used according to the detergent manufacturer's instructions.
3. If you encounter problems when using "3 in 1" products for the first time then please contact the detergent manufacturer's care line (the telephone number is given on the product packaging). These products are detergents with integrated and combined detergent/rinse aid and salt functions. Before using these products you should first check that the water hardness in your supply is compatible with the use of these products as per the detergent manufacturer's (on the product packaging).

Special Advice

When using combination products, the rinse-aid and salt lights are no longer useful. It may be helpful to select the lowest possible setting for water hardness.



D. Function of Detergent

Detergents with its chemical ingredients are necessary to remove dirt, crush dirt and transport it out of the dishwasher. Most of commercial quality detergents are suitable for this purpose.

Concentrated Detergent

Based on their chemical composition, dishwasher can be split in two basic types:

- conventional, alkaline detergents with caustic components
- low alkaline concentrated detergents with natural enzymes

The use of "Eco" washing programme in conjunction with concentrated detergents reduces pollution and is good for your dishes; these washing programmes are specially matched to the dirt-dissolving properties of the enzymes of the concentrated detergent. For this reason "Eco" washing programme in which concentrated detergents are used can achieve the same results that can otherwise only be achieved using "intensive" programme.

Detergent Tablets

Detergent tablets of different brands dissolve at different speeds. For this reason some detergent

NOTE:

You find information about the amount of detergent for the single programme on the last page. Please be aware that according to the level soiling and the specific hardness of water, differences are possible.

Please observe the manufacturer's recommendations on the detergent packaging.

Detergents

There are 3 sorts of detergents

1. With phosphate and with chlorine



- 1** To open the dispenser, turn the cap to the "open" (left) arrow and lift it out.
 - 2** Pour the rinse aid into the dispenser, be careful not to overflow.
 - 3** Replace the cap by inserting it aligned with "open" arrow and turning it to the "closed" (right) arrow.
- The rinse aid is released during the final rinse to prevent water from forming droplets on your dishes that can leave spots and streaks. It also improves drying by allowing water to sheet off the dishes. Your dishwashers are designed to use liquid rinse aids. The rinse aid dispenser is located inside the door next to the detergent dispenser.

To fill the dispenser, open the cap and pour the rinse aid into the dispenser until the level indicator turns completely black. The volume of the rinse aid container is about 140ml.

Be careful not to overfill the dispenser, because this could cause over sudsing. Wipe away any spills with a damp cloth. Don't forget to replace the cap before you close dishwasher door.

Attention!

Clean up any rinse aid split during filling with an absorbent cloth to avoid excess foaming during the next wash.

Adjusting Rinse Aid Dispenser

The rinse aid dispenser has four or six settings. Always start with the dispenser set on "4" If spots and poor drying are problems, increase the amount of rinse aid dispensed by removing the dispenser lid and rotating the dial to "5". If the dishes still are not drying properly or are spotted, adjust the dial to the next higher number until your dishes are spot-free. The dose is factory set in

position 5.

NOTE: Increase the dose if there are drops of water or lime spots on the dishes after washing. Reduce it if there are sticky whitish streaks on the dishes or a bluish film on glassware or knife blades.

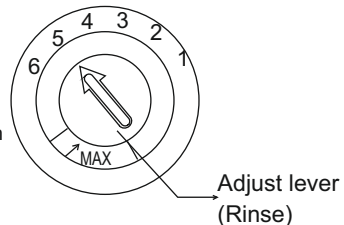



If there is no rinse-aid warning light on the control panel, you can judge the amount of rinse-aid by the color of the optical level indicator "D" located next to the cap. When the rinse-aid container is full, the whole indicator will be dark. As the rinse aid diminishes, the size of the dark dot decreases. You should never let the rinse aid get below 1 / 4 full.

As the rinse aid diminishes, the size of the black dot on the rinse aid level indicator changes, as illustrated below.

- Full
- 3 / 4 full
- 1 / 2 full
- 1 / 4 full - Should refill to eliminate spotting
- Empty

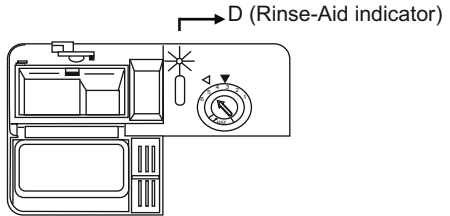

RINSE AID DISPENSER

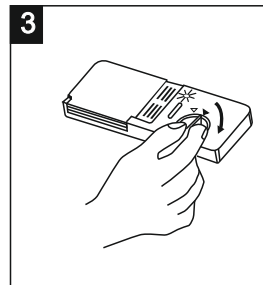
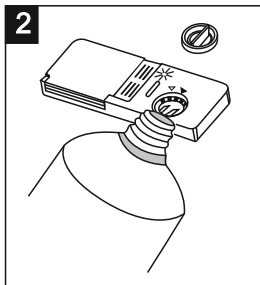
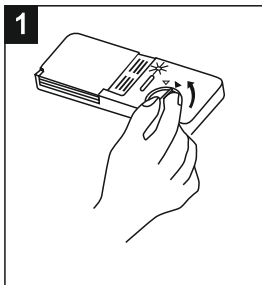



- C. Place the end of the funnel (supplied) into the hole and introduce about 2kg of salt. It is normal for a small amount of water to come out of the salt container.
- D. Carefully screw the cap back on.
- E. Usually, the salt warning light will be off in 2-6 days after the salt container is filled with salt.

NOTE:

1. The salt container must be refilled when the salt warning light in the control panel comes on. Though the salt container is filled enough, the indicator light may not black out before the salt fully dissolve. If there is no salt warning light in the control panel (for some models), you can judge when to load the salt into the softener by the cycles that the dishwasher had run (see the following schema).
2. If there are spills of the salt, a soak program could be run to wipe them out.

C. Fill the Rinse Aid Dispenser

Function of Rinse Aid

Rinse aid is automatically added during the last rinse, ensuring thorough rinsing, spot and streak free drying.

Attention!

Only use branded rinse aid for dishwasher. Never fill the rinse aid dispenser with any other substances (e.g. dishwasher cleaning agent, liquid detergent). This would damage the appliance.

When to Refill the Rinse Aid Dispenser



B. Loading the Salt into the Softener

Always use salt intended for using with dishwasher.

NOTE: If your model has no water softener, you may skip this section

WATER SOFTENER

The hardness of the water varies from place to place. If hard water is used in the dishwasher, deposits will form on the dishes and utensils. The appliance is equipped with a special softener that uses salts specifically designed to eliminate lime and minerals from the water.

The salt container is located beneath the lower basket and should be filled as follows: Attention! Only use salt specifically designed for use in dishwashers! All other types of salt not specifically designed for use in a dishwasher, especially table salt, will damage the water softener. In case of damages caused by the use of unsuitable salt the manufacturer does not give any warranty nor is liable for any caused damages. Only fill with salt just before starting one of the complete washing programmes. This will prevent any grains of salt or salty water, which may have been split, remaining on the bottom of the machine for a long period of time, which may cause corrosion.

After the first wash cycle the control panel light expires.



- A. Remove the lower basket and then unscrew and remove the cap from the salt container. **1**
- B. If you are filling the container for the first time, fill 2/3 of its volume with water (around 500ml). **2**





To change the setting:

1. Press " Delay " button. Each time the button is pressed, the set value increases by one level; when the value of H7 has been reached, the display jumps back to H0(off).
2. Press " Program " button. The chosen setting has now been stored.

Contact your local water board for information on the hardness of your water supply.

Water hardness table

Water hardness		Mmol/l	Set value on the machine
°Clark	Range		
0-8	soft	0-1.1	H0
9-10	soft	1.2-1.4	H1
11-12	medium	1.5-1.8	H2
13-15	medium	1.9-2.1	H3
16-20	medium	2.2-2.9	H4
21-26	hard	3.0-3.7	H5
27-38	hard	3.8-5.4	H6
39-62	hard	5.5-8.9	H7



4. Prior Using for the First Time

Before using your dishwasher for the first time:

- A. Set the water softener
- B. Pour 500ml of water inside the salt container and then fill with dishwasher salt
- C. Fill the rinse aid dispenser
- D. Function of detergent

A. Water Softener

The water softener is designed to remove minerals and salts from the water, which would have a detrimental or adverse effect on the operation of the appliance. The higher the content of these minerals and salts, the harder the water is. The softener should be adjusted according to the hardness of the water in your area. Your local Water Authority can advise you on the hardness of the water in your area.

Setting

The amount of salt dispensed can be set from H0 to H7.

Salt is not required at the set value H0.

1. Find out about the hardness value of your tap water. Your water utility company will help you with this.
2. Set value can be found in the water hardness table.
3. Close the door.
4. Switch on "Power" switch.
5. Hold down " Delay" button and then press "Program" button for 5 seconds. The buzzer rings one time and H.. flashes on the digital display.(factory setting is H4)



Dishwasher Features

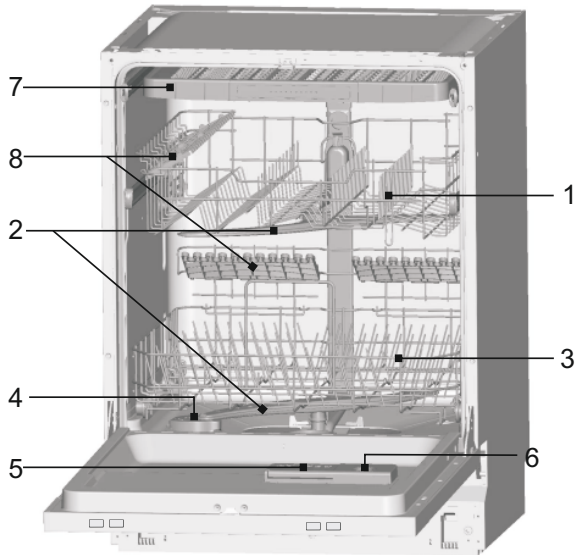

Front View

- 1 Upper Basket
- 2 Spray Arms
- 3 Lower Basket
- 4 Water Softener
- 5 Detergent Dispenser
- 6 Rinse Aid Dispenser
- 7 Cutlery Tray
- 8 Cup Holder

3. Operation Instruction

Control Panel

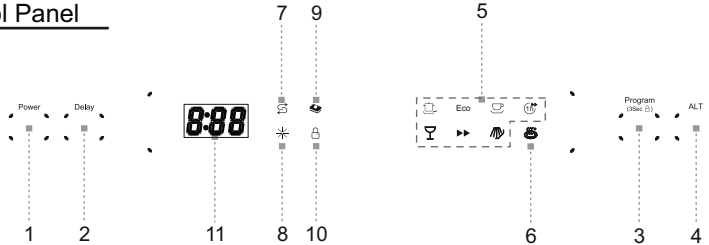

- 1、 Power switch: To turn on/off the power supply.
- 2、 Delay button : The START DELAY will allow you to delay the start time of any cycle automatically up to 24 hours.
- 3、 Program select button/Child lock button: Press the button to select the program. The "child lock" will be available when you press the button 3 seconds ,and "LO" flashes 6 times on digital displays.
- 4、 Function alternative button: Press this button you can choose the additional function "3 IN 1" or dry+, and the corresponding light flashes.
- 5、 Program indicator light: When you select a washing programme, the corresponding light will display.
- 6、 Dry+ indicator: An increased temperature during the final rinse stage will improve the drying process; The indicator will be available when the Dry+ button is selected.
- 7、 Salt refill indicator: The indicator lights up when the softener needs to be refilled.
- 8、 Rinse aid refill indicator: The indicator lights up when dispenser needs to be refilled.
- 9、 3 in 1 indicator: The indicator lights up when the additional function be selected.
- 10、 Child lock indicator: The "Child Lock" will be available when you press the Child lock buttons for 3 seconds, and the "Child lock"indicator lights up after flashing 6 times.
- 11、 Digital display: To display the running time remain, malfunction codes and delay time.



This appliance is identified according to the European guideline 2002/96/EC on waste electrical and electronic equipment - WEEE. The guideline specifies the framework for an EU- wide valid return and re-use of old appliances.

⚠ WARNING!

Packaging material could be dangerous for children! For disposing of package and the appliance please go to a recycling centre. Cut off the power supply cable and make the door closing device unusable.

Cardboard packaging is manufactured from recycled paper and should be disposed in the waste paper collection for recycling. By ensuring this product is disposed of correctly, you will help prevent potential negative consequences for the environment and human health, which could otherwise be caused by inappropriate waste handling of this product. For more detailed information about recycling of this product, please contact your local city office and your household waste disposal service

IMPORTANT!

To get the best performance from your dishwasher, read all operating instructions before using it for the first time.





- The appliance is to be connected to the water mains using new hose sets, and the old hose-sets should not be reused
- Make sure that the carpet must not obstruct the openings at the bottom base.
- Use the dishwasher only for its intended function.
- The dishwasher is intended for indoor use only.
- The dishwasher is not designed for commercial use. It is intended for use in domestic households and in similar working and residential environments.
- Please do not overload your dishwasher. There is only space for 11 standard dishes. Do not use dish that is not suitable for dishwashers. This is important for good results and for reasonable energy consumption.

READ AND FOLLOW THIS SAFETY INFORMATION
CAREFULLY
SAVE THESE INSTRUCTIONS

2. Disposal



Dispose of the dishwasher packaging material correctly.

All packaging materials can be recycled.

Plastic parts are marked with the standard

international abbreviations:

(e.g. PS for polystyrene, padding material)



- Check that the detergent receptacle is empty after completion of the wash cycle.
- Do not wash plastic items unless they are marked dishwasher safe or the equivalent. For plastic For plastic items not so marked, check the manufacturer's recommendations.
- Use only detergent and rinse additives designed for an automatic dishwasher. Never use soap, laundry detergent, or hand washing detergent in your dishwasher.
- Other means for disconnection from the supply must be incorporated in the fixed wiring with at with at least 3mm contact separation in all poles.
- Keep children away from detergent and rinse aid, keep children away from the open door of the dishwasher , there could still be some detergent left inside.
- These instructions shall also be got from the manufacturer or responsible Vendor.
- To protect against the risk of electrical shock, do not immerse the unit, cord or plug in water or other liquid.
- This appliance can be used by children aged from 8 years and above and persons with reduced physical, sensory or mental capabilities or lack of experience and knowledge if they have been given supervision or instruction concerning use of the appliance in a safe way and understand the hazards involved. Children shall not play with the appliance. Cleaning and user maintenance shall not be made by children without supervision.
- Dishwasher detergents are strongly alkaline. They can be extremely dangerous if swallowed. Avoid contact with skin and eyes, and keep children away from the dishwasher when the door is open
- The door should not be left in the open position since this could present a tripping hazard.
- If the supply cord is damaged, it must be replaced by the manufacturer or its service agent or a similarly qualified person in order to avoid a hazard.
- Please dispose of packing materials properly.
- During installation, the power supply must not be excessively or dangerously bent or flattened.
- Do not tamper with controls.



1. Safety Information

WARNING !

When using your dishwasher, follow the basic precautions including the following:

WARNING! HYDROGEN GAS IS EXPLOSIVE

Under certain conditions, Hydrogen gas may be produced in a hot water system that has not been used for two weeks or more.

HYDROGEN GAS IS EXPLOSIVE. If the hot-water system has not been used for such a period, before using the dishwasher turn on

all hot-water faucets and let the water flow from each for several minutes. This will release some accumulated hydrogen gas. As the gas is flammable, do not smoke or use an open flame this time.

WARNING! PROPER USE

- Do not abuse, sit on, or stand on the door or dish basket of the dishwasher.
- Do not touch the heating element during or immediately after using.
- Do not operate your dishwasher unless all enclosure panels are properly in place. Open the door very carefully if the dishwasher is operating. There is a risk of water squirting out.
- Do not place any heavy objects or stand on the door when it is open. The appliance could tip forward.
- When loading items to be washed:
 - Locate sharp items so that they are not likely to damage the door seal;
 - Load sharp knives with the handles up to reduce the risk of cut-type injuries;
 - Warning: Knives and other utensils with sharp points must be loaded in the basket with their points down or placed in a horizontal position.
- When using your dishwasher, you should prevent plastic items from contacting with heating element.





Read this Manual

Dear Customer,
Please read this User Information carefully and keep it to refer to at a later date.
Pass it on to any subsequent owner of the appliance.

This manual contains sections of Safety Instructions, Operating Instructions, Installation Instructions and Troubleshooting Tips, etc.

Carefully read it before using the dishwasher will help you to use and maintain the dishwasher properly.



Before Calling for Service

To review the section on Troubleshooting Tips will help you to solve some common problems by yourself and not need to ask for the help of professional technicians.



NOTE:

The manufacturer, following a policy of constant development and up-dating of the product, may make modifications without giving prior notice.

1) Safety Information	48
2) Disposal	50
3) Operation Instruction.....	52
Control Panel	52
Dishwasher Features	53
4) Prior using for the first time	54
Water Softener	54
Loading the Salt into the Softener.....	55
Fill the Rinse Aid Dispenser.....	56
Function of Detergent	59
5) Loading the Dishwasher Baskets..	61
6) Starting a washing programme	69
Wash Cycle Table	69
Turning on the Appliance.....	70
Change the Programme.....	71
Forget to Add Dish	71
<hr/>	
7) Maintenance and cleaning.....	72
8) Installation	77
Positioning and leveling	77
Connecting the water and electricity supplies	78
9) Troubleshooting Tips.....	82
Error codes	82
Before calling for service	83
Technical information	86



DISHWASHER USER MANUAL

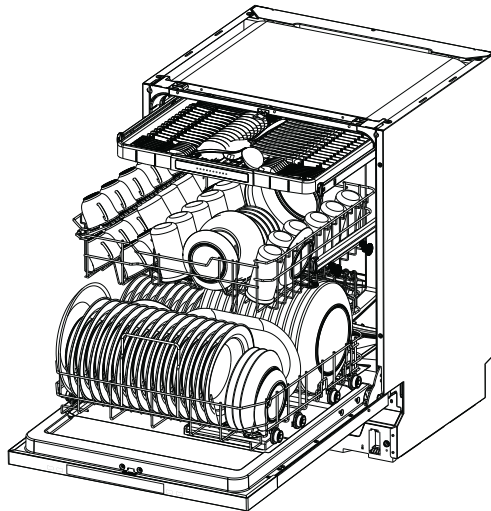

 **Instagram**/dateesco

 **Facebook**/datees

 **Twitter**/dateesco

 **LinkedIn**/in/datees

 **Telegram.me**/DateesHome

 Customers and agency: (+98 21) 77887075

 24 hours after-sale services: (+98 21) 74937

 www.datees.ir

جهت نصب و تعمیر ارسال پیامک به شماره

۰۲۱-۷۴۹۳۷