



DATEES

تولید کننده فر، مایکروویو، اجاق گاز، هود و سینک (توکار)



دفترچه راهنمای مایکروفر داتیس DMF-944

Manual For Built-in Microwave-Oven Of Dates Co

فهرست:

۲دستور عملهای مهم ایمنی
۵مشخصات دستگاه
۶تمیز نمودن مایکروفر
۶مواد مجاز برای استفاده در فر مایکروفر
۶ظروف مجاز برای استفاده در فر مایکروفر
۸نصب فر مایکروفر
۹نصب و اتصال
۱۰دستور عملهای عملیاتی
۱۱برنامه‌های پخت ترکیبی
۱۲برنامه‌های پخت اتومات
۱۲سیستم یخ‌زدایی از مواد غذایی
۱۳سیستم قفل کودک
۱۳تعمیر و نگهداری دستگاه

پیش از استفاده از فر مایکروفر، این کتابچه را با دقت مطالعه فرمایید. اگر از دستور عملهای مندرج در این کتابچه پیروی کنید، فر شما بمدتی طولانی در خدمت شما خواهد بود.



این دستور العملها را با دقت به خاطر بسپارید.

✓ نکات احتیاطی برای پیشگیری از قرارگیری احتمالی و بیش از حد در معرض انرژی مایکروویو

الف) در حالیکه درب فر باز است آنرا روشن نکنید زیرا ممکن است در معرض انرژی یا امواج مضر آن قرار بگیرید. قفلها را دستکاری نکرده و آنها را نشکنید.

ب) هیچ شیء، ای را بین سطح جلویی فر و درب آن قرار ندهید و همچنین اجازه ندهید گردو خاک یا بقایای مواد پاک کننده بر روی سطوح درزگیر انباشته شوند.

پ) هشدار: اگر درب یا درزگیرهای درب صدمه ببینند، فر نباید بکار انداخته شود تا زمانیکه قسمتهای آسیب دیده توسط خدمات پس از فروش داتیس برطرف شوند.

📎 **ضمیمه:**

اگر این وسیله در وضعیت و شرایط خوبی نگاهداری نشود سطح آن ممکن است تخریب شده و بر عمر وسیله تاثیر بگذارد در نتیجه خطراتی پدید میآید.

🛡️ دستور العملهای مهم ایمنی

✓ با دقت بخوانید و آن را برای مراجعات بعدی نگهداری کنید.

⚠️ **هشدار**

✓ در صورت خرابی در یا درزبندی های آن تا زمان تعمیر فر بوسیله تعمیرکار مجرب از استفاده آن خودداری کنید.

✓ در صورتی که برای تعمیر یا سرویس کردن فر نیاز به برداشتن پوشش هایی باشد که درجه حفاظت در برابر

امواج ریز موج را تأمین می کنند، این کار بجز برای تعمیرکاران مجاز، برای سایر افراد خطرناک است.

✓ مایعات و سایر مواد غذایی نباید در ظروفی که کاملاً بسته می شوند گرم شوند، زیرا امکان انفجار وجود دارد.

نکات ایمنی را به دقت مطالعه نمایید

تا از قرارگیری احتمالی و بیش از حد در معرض امواج فر ریز موج خودداری گردد.

این وسیله برای استفاده خانگی و موارد زیر کاربرد دارد:

- آشپزخانه مخصوص کارکنان در فروشگاه ها، اداره ها و دیگر محیط های کاری؛
- خانه های مزاج؛
- استفاده مشتریان در هتل ها، متل ها و سایر محیط های مسکونی؛
- مهمانپذیرهایی که امکانات آن در حد محل خواب و صرف صبحانه است.

- تنها از ظروفی که جهت استفاده در فر ریز موج مناسب هستند، استفاده کنید.
- هنگامی که مواد غذایی داخل ظروف پلاستیکی یا کاغذی در فر قرار گرفته و گرم می‌شوند، به علت امکان جرقه زدن، مراقبت چشمی ضروری است.
- فر ریز موج برای گرم کردن و غذا و نوشیدنی‌ها در نظر گرفته شده است. خشک کردن غذا یا لباس و گرم کردن تشکچه‌های گرم‌کننده، کفش‌های راحتی، اسفنج‌ها، لباس‌های مرطوب و سایر موارد مشابه ممکن است باعث ایجاد خطر جراثیم، احتراق یا آتش‌سوزی شود.
- در صورت مشاهده دود، وسیله را خاموش کرده و دوشاخه را از برق بکشید و تا زمان خاموش شدن شعله‌ها، در را بسته نگه دارید.
- هنگام گرم کردن نوشیدنی‌ها توسط فر ریز موج، چون امکان سرریز با یک تأخیر کوتاه پس از جوش آمدن وجود دارد، از این رو باید هنگام بیرون آوردن ظرف دقت شود.
- هنگام گرم کردن غذا در ظروف پلاستیکی یا کاغذی، به علت امکان شعله‌ور شدن ظرف، مراقب کار فر باشید.
- محتویات درون ظروف غذا و بطری‌های شیرکودکان باید پیش از استفاده تکان داده شود و جهت جلوگیری از هرگونه سوختگی در کودکان، دمای آن پیش از استفاده کنترل شود.
- تخم مرغ‌های با پوست و تخم مرغ‌های آب‌پز شده نباید در داخل فر ریز موج حرارت داده شوند زیرا حتی پس از اتمام گرمادهی فر ریز موج امکان انفجار در آن‌ها وجود دارد.
- فر بهتر است بطور منظم تمیز شده و مواد غذایی باقیمانده در آن خارج شود.
- سهل‌انگاری در تمیز نگه داشتن فر می‌تواند باعث خراب شدن سطح داخلی آن شود و تأثیر نامطلوبی در عمر فر بگذارد، همچنین ممکن است باعث ایجاد شرایط خطرناک گردد.
- در مورد فرهای ریز موج دارای در تزئینی، وسیله باید در حالی که به کار انداخته شود که در تزئینی آن باز باشد.
- این وسیله برای استفاده توسط افراد (از جمله کودکان) با ناتوانی فیزیکی، حسی یا عقلی، یا افراد بی‌تجربه و ناآگاه نیست، مگر اینکه با حضور سرپرست مسئول در قبال ایمنی آنها با نظارت یا دادن دستور العمل استفاده از وسیله باشد.

- کودکان باید سرپرستی و نظارت شوند تا اطمینان حاصل شود که با وسیله بازی نمی کنند.
- اگر کابل یا بند تغذیه صدمه ببیند، باید با بند مخصوص ————— وصل یا مجموعه ای که توسط سازنده یا تعمیرکار مجاز آن تحویل می شود جایگزین گردد.
- از پخت بیش از حد غذا جلوگیری کنید.
- از محفظه فر برای نگهداری اشیاء استفاده نکنید.
- پیش از قرار دادن ظروف یا کیسه های پلاستیکی، سیمهای گره خورده و دستگیره های فلزی را از آنها جدا کنید.
- فر را فقط مطابق دستور عملهای نصب ارائه شده نصب کنید.
- این وسیله را در خارج از منزل قرار ندهید.
- این وسیله را نزدیک به آب یا زمینهای مرطوب قرار ندهید.
- سطوح در دسترس هنگام کار ممکن است داغ شوند. کابل فر را به دور از این سطوح قرار دهید.
- این وسیله به گونه ای طراحی نشده است که از طریق سیستم کنترل از راه دور یا تایمر خارجی جداگانه ای راه اندازی شود.
- از وسایل تمیز کننده ای که با بخار کار می کنند برای تمیز کردن فر استفاده نکنید.
- هنگام کار فر ممکن است سطح کابینت داغ شود.

⚠️ خطر : خطر برق گرفتگی

لمس نمودن برخی بخشهای داخلی مایکروفر ممکن است باعث خطرات جدی و حتی مرگ گردد. هیچگاه قطعات دستگاه را از یکدیگر جدا ننمایید.

⚠️ هشدار : خطر برق گرفتگی

استفاده نادرست از دستگاه خطر برق گرفتگی را در پی خواهد داشت. مایکروفر را تا زمانی که به درستی نصب نشده به برق وصل ننمایید.

مشخصات

مدل DMF 944	
220V-50HZ	ولتاژ
1650W	توان ورودی
900W	توان خروجی
2300W	توان ورودی گریل
44 L	حجم فر
362 MM	قطر صفحه گردان
595X568X454	ابعاد خارجی (طول * عرض * ارتفاع)
Kg	وزن خالص



تمیز نمودن مایکروفر

از جدا بودن دوشاخه دستگاه از پریز اطمینان حاصل نمائید.

۱. مایکروفر را با پارچه ای تمناک پاک نمائید.
۲. قسمتهای قابل دسترس دستگاه را با آب و صابون بشوئید.
۳. هنگام آلودگی قاب درب و حفاظ فلزی آن و قسمتهای جانبی، هنگامی که خشک هستند می بایستی با پارچه ای نمدار تمیز و پاکیزه گردد.

این محصول می بایستی دارای اتصال به سیستم ارت باشد. این محصول مجهز به دوشاخه مخصوص اتصال به زمین (ارت) می باشد. دوشاخه دستگاه می بایستی به طرز صحیحی به یک پریز دارای اتصال ارت وصل گردد.

چنانچه در خصوص موضوع اتصال به زمین دستگاه نیاز به توضیح بیشتری دارید با یک برقکار مجرب و یا یک فرد متخصص در این زمینه مشورت نمائید تا در خصوص اتصال صحیح محصول به زمین اطمینان حاصل نمائید.

ظروف

خطر آسیب دیدگی

سرویس و تعمیر این محصول برای کلیه افراد به جز تعمیرکاران مجاز بسیار خطرناک می باشد زیرا قاب حفاظتی در مقابل امواج محصول برای تعمیر و سرویس میبایستی برداشته شود. به دستورالعمل "جنس ظروفی را که میتوان در مایکروویو مورد استفاده قرار داد و یا استفاده نمود" مراجعه فرمائید. ممکن است ظروف غیر فلزی وجود داشته باشند که برای استفاده در داخل مایکروویو مناسب نباشند در صورت تردید در این مورد میتوان با انجام مراحل ذیل جنس ظرف مذکور را آزمایش نمود.

آزمایش جنس ظروف

۱. ظروف ایمنی مایکروفر را به همراه ظرف مذکور در قسمت بالا که با یک فنجان آب سرد (۲۵۰ میلیمتر) پر شده است را داخل مایکروفر قرار دهید.
۲. حداکثر بمدت ۱ دقیقه آن را گرم نمائید.
۳. به آرامی ظرف را لمس نمائید چنانچه ظرف گرم بود ظرف مذکور برای استفاده این محصول مناسب نمی باشد.
۴. زمان گرم نمودن ظرف بیش از یک دقیقه نباید باشد.

مواد مجاز برای استفاده در فر مایکروفر

ظروف	نکات
فویل آلومینیومی	فقط برای روکش. قطعات کوچک و صاف این نوع از فویل را می‌توانید برای روکش قطعات نازک گوشت قرمز یا مرغ مورد استفاده قرار دهید تا مانع از پخت بیش از حد آن شود. اگر فویل به دیواره های فر بیسار نزدیک باشد امکان ایجاد قوس الکتریکی وجود دارد. فویل باید حداقل ۲/۵ سانتیمتر دور از دیواره های فر قرار گیرد.
ظرف مخصوص برشته کردن	از دستورالعملهای شرکت سازنده پیروی کنید. کف ظرف باید حداقل ۵ میلیمتر بالاتر از صفحه گردان قرار داشته باشد. از ظروف ترک دار یا ورقه ورقه شده استفاده نکنید.
کوزه های شیشه ای	همیشه سروپوش ظرف را بردارید. فقط برای گرم کردن غذا تا حد گرم شدن از آن استفاده نمایید. بیشتر ظروف شیشه ای در برابر حرارت بالا مقاوم نیستند و ممکن است بشکنند.
ظروف شیشه ای	فقط از ظروف شیشه ای مقاوم در برابر حرارت استفاده شود. اطمینان حاصل نمایید هیچ بخشی از این ظروف فلزی نباشد. از ظروف ترک دار و ورقه ورقه شده استفاده نکنید.
کیسه های مخصوص پخت در فر	از دستورالعملهای شرکت سازنده پیروی نمایید. این کیسه ها را با نوارهای فلزی نیندید. اطمینان حاصل کنید دارای منافذی برای خروج بخار هستند.
بشقاب و فنجانهای کاغذی	برای بختن / گرم کردن کوتاه مدت از آنها استفاده کنید. در تمام مدت استفاده از این ظروف در فر، مراقب باشید و چشمم از آن بردارید.
حوله های کاغذی	برای پوشاندن غذا برای گرم کردن و جذب چربی استفاده کنید. مدت حرارت دهی باید بسیار کوتاه و تحت نظارت باشد.
کاغذ پوستی	بعنوان روکش برای جلوگیری از پاشیدن غذا یا پیچیدن غذا در آن جهت بخارپز کردن استفاده شود.
پلاستیک	فقط از پلاستیکهای ایمن در فر مایکروویو استفاده شود. از دستورالعملهای شرکت سازنده پیروی گردد. باید دارای برچسب ایمن جهت استفاده در فر مایکروویو باشد. برخی از ظروف پلاستیکی در برابر حرارت نرم میشوند. کیسه های مخصوص جوشاندن و کیسه های پلاستیکی محکم باید طبق دستورالعمل مندرج بر روی بسته بندی آنها دارای شیار، منفذ یا سوراخ جهت خروج بخار باشند.
بسته های پلاستیکی	فقط از بسته های ایمن جهت استفاده در فر مایکروویو استفاده شود. برای پوشاندن غذا در طی پخت بمنظور حفظ رطوبت استفاده شود. اجازه دهید بسته های پلاستیکی با غذا تماس داشته باشند.
دامسج	فقط از دما سنج های ایمن جهت استفاده در مایکروویو استفاده شود (دامسج های گوشت).
کاغذهای مومی	بعنوان روکش برای پیشگیری از پاشیده شدن غذا و حفظ رطوبت غذا استفاده شود.

موادی که نباید در فر مایکروفر مورد استفاده قرار گیرند

ظروف	نکات
سینی های آلومینیومی	ممکن است موجب ایجاد قوس الکتریکی شود. غذا را بدون یک ظرف ایمن جهت استفاده در مایکروویو منتقل سازید.
کارتن غذا با دستگیره فلزی	ممکن است موجب ایجاد قوس الکتریکی شود.
ظروف دارای تزئینات فلزی یا ظروف فلزی	فلز، همچون سبزی در برابر امواج مایکروویو عمل میکند. قسمتهای تزئینی فلزی ممکن است موجب ایجاد قوس الکتریکی شوند.
ظروف دارای نوارهای فلزی	موجب ایجاد قوس الکتریکی شده و امکان دارد درون فر آتش بگیرد.
کیسه های کاغذی	ممکن است باعث آتش سوزی در درون فر شوند.
فومهای پلاستیکی	فومهای پلاستیکی ممکن است ذوب شوند یا مایع درون ظرف را در صورت قرارگیری در معرض حرارت بالا، الوده کنند.
چوب	چوب ممکن است بر اثر حرارت، خشک شده و دچار شکاف یا ترک خوردگی گردد.

نصب فر مایکروفر

نامهای قطعات و لوازم جانبی فر مایکروفر

فر و تمامی قطعات و لوازم جانبی آنرا از درون کارتن بیرون بیاورید.

لوازم جانبی زیر همراه با این فر عرضه شده اند:

1- سینی گردان فلزی به همراه پایه ۱ عدد

۲- سینی ۱ عدد

۳- شلف مفتولی ۱ عدد

۴- کتابچه راهنما ۱ عدد

اجزا مایکروفر

۱- کنترل پنل

۲- شفت یا محور گردان

۳- پنجره قابل مشاهده (درب فر)

۴- تجهیزات درب

۵- سیستم قفل ایمنی

۶- المنت تحتانی و فوقانی

قفسه گریل فقط برای کارکرد جهت گریل و بر روی سینی شیشه ای قرار می‌گردد.

نصب صفحه گردان

الف) هرگز سینی گردان را وارونه قرار ندهید. سینی

هرگز نباید با مانع روبرو شود.

ب) هم سینی هم پایه در هنگام پخت بایستی استفاده

گردد.

ج) غذا و ظروف غذا باید همیشه برای پخت بر روی سینی

گردان قرار گیرد.

د) اگر سینی شیشه ای ترک خورد یا شکسته شد شریعا با

نزدیکترین مرکز خدماتی تماس بگیرید.

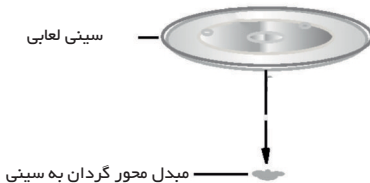

نصب و اتصال

- این وسیله برای استفاده در محیط داخل منزل طراحی شده است.
- این فر بصورتی طراحی شده که بصورت درون‌ساخت مورد استفاده قرار گیرد و بمنظور قرار گیری بر روی پیشخوان یا داخل کمد یا کابینت طراحی نشده است.
- لطفا دستور عملهای نصب را بدقت مدنظر قرار دهید.
- این فر را میتوان در گنجه‌ای به عرض ۶۰ سانتیمتر که بر روی دیوار نصب شده باشد به عمق ۵۰ سانتیمتر و با فاصله‌ای ۸۰ سانتیمتری از کف زمین قرار داد.
- این وسیله دارای یک توپی است و فقط باید به یک سوکت متصل به زمین نصب شود.
- ولتاژ خط اصلی تامین برق باید با ولتاژ مشخص شده بر پلاک رتبه بندی مطابقت داشته باشد.
- سوکت باید نصب شود و کابل اتصال باید فقط توسط برقکار مجاز تعویض گردد. اگر توپی در دسترس نباشد از وسیله‌ی قطع اتصال تمام-قطب میتوان استفاده کرد و شکاف یا فاصله‌ی تماس حداقل ۳ میلیمتری مدنظر قرار گیرد.
- ادابتور، نوارهای چند راهه و کابل‌های رابط نباید مورد استفاده قرار گیرند. اضافه بار میتواند منجر به آتش سوزی شود.

سطوح قابل دسترسی ممکن است در حین کار، بسیار داغ شوند.



دستور عملهای نصب

لطفا پیش از نصب، کتابچه راهنما را بدقت مطالعه فرمایید.

الف) اتصال الکتریکی

این فر دارای یک توپی است و فقط باید به سوکت متصل به زمین مناسب وصل گردد. سوکت باید فقط توسط برقکار باتجربه نصب شده و کابل اتصال توسط افراد دارای صلاحیت تعویض گردد. یک سوییچ مناسب باید هنگام نصب در اختیار باشد و شکاف تماس حداقل ۳ میلیمتر مدنظر قرار گیرد. کابینتی که فر در آن قرار میگیرد نباید دارای دیواره پشتی باشد.

حداقل ارتفاع نصب، ۸۵ سانتیمتر است. شکافها و منافذ تهویه و مکش را مسدود نکنید.

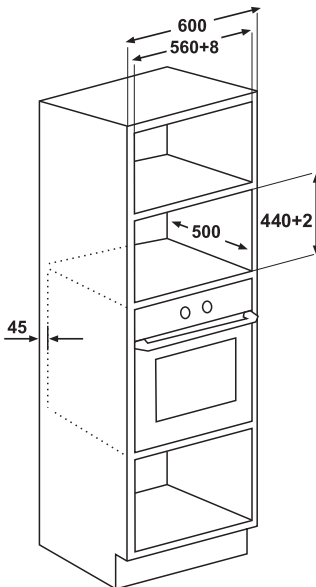

توجه: کابل برق نباید دچار پیچ خوردگی شده و یا تحت فشار و گیر باشد.



دستور عملهای عملیاتی

در این مایکروفر، از ویژگیهای کنترل الکترونیکی مدرن استفاده شده است تا پارامترهای پخت بخوبی قابل تنظیم باشند و نیازهای شما در امر پخت و پز بخوبی برآورده شوند.

⌚ تنظیم و تغییر زمان فعلی فر

وقتی فر را به برق وصل میکنید یا وقتی قطع برق صورت گرفته باشد و دوباره اتصال گردد نمایشگر به صورت چشمک زن میباشد با لمس آیکون ⌚ بمدت ۵ ثانیه و با دکمه های + یا - زمان فعلی را تنظیم نمود. سپس جهت ثابت کردن ساعت بار دیگر آیکون را لمس نمایید یا مدت ۱۰ ثانیه از اعمال تغییرات خودداری نمایید.

⚠ توجه:

۱) اگر ساعت تنظیم نشود، ساعت کار نخواهد کرد.
۲) در طی مرحله ی تنظیم ساعت، اگر دکمه ی STOP / Clear را فشار دهید، فر به صورت خودکار به وضعیت قبلی خود باز خواهد گشت.

📄 پخت با استفاده از کارکرد مایکروفر (پخت به صورت دستی):

دکمه > یا < را در کنار Function را لمس نمایید در این هنگام یکی از برنامه های ذیل را جهت برنامه پخت انتخاب کنید.

📄 تنظیم دستگاه بر روی مایکروویو که با استفاده از آیکون ⌚ میتوان مدت زمان پخت و آیکون ↔ میتوان قدرت و توان پخت دستگاه را انتخاب نمود.

📄 استفاده از المنت فوقانی که با استفاده از آیکون ⌚ میتوان مدت زمان پخت و با آیکون ↔ میتوان شدت درجه گریل نمودن را در ۳ نوع توان تحت کنترل داشت.

🌀 استفاده از المنت پشت و فن کانواکشن جهت پخت یکنواخت مورد استفاده قرار میگیرد. با استفاده از آیکون ⌚ و ↔ میتوان تغییرات مورد نظر را در آن اعمال نمود.

🌀 استفاده از المنت فوقانی و فن کانواکشن جهت پخت گریل مورد استفاده قرار میگیرد. با استفاده از آیکون ⌚ و ↔ میتوان تغییرات مورد نظر را در آن اعمال نمود.

🌀 استفاده از المنت تحتانی و فن کانواکشن جهت پخت تکمیلی مورد استفاده قرار میگیرد. با استفاده از آیکون ⌚ و ↔ میتوان تغییرات مورد نظر را در آن اعمال نمود.

برنامه‌های ترکیبی با مایکروویو و فر به صورت دستی

چنانچه تمایل دارید از توان دستگاه مایکروویو و توان فر به صورت همزمان استفاده نمایید میتوان از برنامه‌های پخت ترکیبی استفاده نمایید.
در این حالت توان مایکروویو از ۱۰۰ تا ۷۰۰ وات قابل تنظیم می‌باشد.



مایکروویو و گریل نمودن 

مایکروویو و المنت پشت و فن کانواکشن 

مایکروویو و المنت فوقانی و فن کانواکشن 

مایکروویو و المنت تحتانی و فن کانواکشن 

نکته: در هنگام استفاده از برنامه مایکروویو به صورت تنها توان دستگاه را میتوان توسط آیکن  ← بین ۱۰۰ تا ۹۰۰ وات تنظیم نمود.

پس از انتخاب یکی از برنامه‌های پخت دستی میتوان با لمس آیکن  عملیات پخت را آغاز نمود.
با لمس آیکن  می‌توان عملیات پخت را متوقف نمود و با لمس مجدد آن برنامه بصورت کامل از برنامه خارج شد.

جدول توان مایکروویو

20%	40%	60%	80%	100%	توان مایکروفر
100W	300W	450W	700W	900W	عدد نمایش



پخت با استفاده برنامه‌های اتومات

با لمس آیکن A وارد برنامه‌های پخت شده و با انتخاب یکی از گزینه‌های + یا - برنامه مورد نظر را انتخاب کنید. دستگاه شامل ۱۳ نوع برنامه پخت اتومات می‌باشد که بسته به وزن مواد غذایی می‌توان زمان پخت را به صورت هوشمند انتخاب نمود.

کد برنامه	برنامه پخت
P01	پخت سبزیجات تازه
P02	سیب زمینی پخته شده و پوست کنده شده
P03	سیب زمینی سرخ شده
P04	پخت تکه‌های جوجه
P05	پخت کیک
P06	پخت پای سیب
P07	پخت پیراشکی
P08	گرم نمودن نوشیدنی‌ها و سوپ
P09	گرم نمودن غذای بسته بندی شده
P10	گرم نمودن خورشید و سس
P11	پخت پیتزا
P12	پخت چپس
P13	پخت لازانیا





کلیه برنامه‌ها قابلیت تنظیم زمان پخت بر اساس وزن مواد غذایی را به صورت هوشمند دارد.

سیستم یخ زدایی از مواد غذایی

با استفاده از آیکن  می‌توان عملیات یخ زدایی از مواد غذایی را بسته به زمان و وزن آن انتخاب نمود. یخ زدایی مواد غذایی در این دستگاه به ۲ صورت بوده که جهت انتخاب هر حالت با لمس آیکن  می‌توان به D1 یا D2 را انتخاب نمود. با انتخاب وزن مواد غذایی را وارد نموده و با لمس  وارد برنامه یخ زدایی شوید.

D1: یخ زدایی گوشت، مرغ، ماهی تا سقف یک کیلوگرم

D2: یخ زدایی سبزیجات، نان و کیک تا سقف پانصد گرم

جهت تسریع در گرم شدن و آماده شدن مایکروفر در برخی از برنامه‌های انتخابی که به صورت دستی نارد می‌شوند با انتخاب آیکن  می‌توان از این قابلیت استفاده نمود. با + یا - درجه دمای پیش گرم را انتخاب نمایید سپس جهت راه اندازی آیکن  را لمس کنید در این حالت دستگاه شروع به پیش گرم شدن می‌نماید. زمان رسیدن به دمای انتخابی آیکن  به صورت چشم‌مک زن در آمده که با لمس آیکن  عملیات پخت شروع می‌گردد.

سیستم قفل کودک

جهت عدم دسترسی اطفال و کودکان به تنظیمات دستگاه با لمس آیکن  به مدت ۵ ثانیه میتوان دسترسی به برنامه های پنل ورودی اطلاعات و تنظیمات آنرا محدود و قفل نمود. جهت خروج از برنامه قفل کودک بایستی یکبار دیگر آیکن فوق را به مدت ۵ ثانیه لمس نمود.

تعمیر و نگهداری دستگاه (در حالت عادی)

امواج این دستگاه بر روی گیرنده های تلویزیونی تاثیرگذار است.	ممکن است در زمان کار این دستگاه بر روی گیرنده های تلویزیونی و یا رادیویی تاثیر بگذارد. که این امر شیبه تاثیر لوازم الکتریکی خانگی کوچک مانند میکسر جاروبرقی و پنکه های برقی می باشد. این موضوع امری طبیعی می باشد.
خاموش شدن چراغ دستگاه	زمانی که دستگاه با توان پخت پایین کار می کند ممکن است چراغ داخلی دستگاه خاموش گردد که این موضوع امری طبیعی است.
بر روی درب دستگاه بخار ایجاد میگردد و از داخل دستگاه هوای داغ خارج می شود.	در زمان پخت بخار ناشی از پخت غذا از حفره های دستگاه بیرون بیاید این موضوع طبیعی می باشد.
دستگاه بطور تصادفی بدون اینکه غذایی در آن باشد شروع به کار می کند.	از استفاده دستگاه بدون قرار دادن غذا درون آن خودداری کنید زیرا بسیار خطرناک می باشد.

نقص	علت / احتمالی	راه حل
دستگاه روشن نمی شود.	۱) دو شاخه به برق متصل نیست ۲) جریان برق قطع می باشد یا فیوز دستگاه قطع می باشد. ۳) مشکل از پریز برق است.	۱) دستگاه را از پریز کشیده و پس از ۱۰ ثانیه مجدداً وصل نمائید. ۲) فیوز دستگاه توسط سرویس کار مجاز تعویض گردد. ۳) سایر دستگاههای برقی تست کنید.
مایکروویو گرم نمی شود.	درب دستگاه درست بسته نشده است.	درب را درست ببندید.



آدرس کارخانه

کیلومتر ۵۰ جاده خاوران، بعد از پلیس راه شریف آباد، شهرک صنعتی ایوانکی، بلوار صنعت، خیابان صنعت ۱۱
کارخانه تولیدی و صنعتی داتیس



خدمات پس از فروش

- شماره تماس: ۲۱۷۴۹۳۷
- سامانه پیامک: ۲۱۷۴۹۳۷

 **Instagram**/dateesco

 **Facebook**/datees

 **Twitter**/dateesco

 **LinkedIn**/in/dateesco

 **Telegram.me**/DateesHome

 Customers and agency: (+98 21) 77887075

 24 hours after-sale services: (+98 21) 74937

 www.datees.ir

جهت نصب و تعمیر ارسال پیامک به شماره

۰۲۱-۷۴۹۳۷